



**FLYCATCHER**  
Internet Research

# Kweekvlees



# Inhoud

<b>Onderzoeksverantwoording</b>	<b>1</b>
Onderzoeksgroep en steekproef	1
Onderzoeksmethode	1
De vragenlijst	1
Veldwerk en respons	1
Resultaten	2
Generaliseerbaarheid, betrouwbaarheid en nauwkeurigheid	2
<b>Resultaten</b>	<b>3</b>
<b>Analyses</b>	<b>14</b>
Vegetariërs/veganisten t.o.v. vleeseters	14
Bekendheid met kweekvlees	17
Standpunt t.o.v. kweekvlees	17
Profielchets standpunt kweekvlees	18
Profielchets kweekvlees wel of niet willen proberen	19
<b>Bijlagen</b>	<b>20</b>

## Onderzoeksverantwoording

Flycatcher heeft een onderzoek uitgevoerd over kweekvlees. Het belangrijkste doel van het onderzoek is in kaart brengen wat Nederlanders vinden van kweekvlees en of ze kweekvlees (als het verkrijgbaar is in de winkel) zouden willen proberen en kopen.

### Onderzoeksgroep en steekproef

De doelgroep van het onderzoek bestaat uit Nederlanders van 18 jaar en ouder. Voor dit onderzoek zijn alle panelleden van het Flycatcherpanel benaderd. Uit alle respondenten is een steekproef getrokken die is gestratificeerd naar geslacht, leeftijd, regio en opleiding. Dit wil zeggen dat de personen in de steekproef een representatieve afspiegeling vormen van de Nederlandse bevolking wat betreft de genoemde kenmerken. De achtergrondkenmerken van de respondenten zijn terug te vinden in bijlage 15.

### Onderzoeksmethode

Flycatcher is gespecialiseerd in online onderzoek, dat wil zeggen dat een vragenlijst via internet kan worden ingevuld en verzonden. De respondenten werden via e-mail benaderd om mee te doen aan het onderzoek. Door te klikken op een, voor elke respondent unieke, hyperlink in het bericht kwam men bij de vragenlijst terecht. De vragenlijst was alleen toegankelijk voor panelleden die daarvoor een uitnodiging gekregen hadden en elk panellid kon de vragenlijst slechts één keer invullen.

### De vragenlijst

De vragenlijst is opgesteld door Flycatcher. De vragenlijst bestaat uit 15 vragen en heeft o.a. betrekking op:

- bekendheid van kweekvlees;
- positie t.o.v. kweekvlees;
- het wel of niet willen proberen en kopen van kweekvlees;
- redenen om kweekvlees wel of niet te willen kopen
- achtergrondvragen.

De vragenlijst is door Flycatcher online geprogrammeerd.

### Veldwerk en respons

De vragenlijst is verstuurd op woensdag 6 februari en kon ingevuld worden tot maandag 18 februari. Een overzicht van de respons is te vinden in onderstaande tabel.

<i>Responsoverzicht:</i>	
aantal uitnodigingen	14765
foutmeldingen (onjuist e-mailadres, mailbox vol)	151
netto verstuurd (=aantal adressen - foutmeldingen)	14614
<i>verwijderd wegens slechte responskwaliteit*</i>	21
<i>vragenlijst onvolledig ingevuld / drop-out*</i>	387
respons	7703
respons % (=respons / netto verstuurd)	52,7%

\* De gegevens van deze respondenten zijn niet meegenomen in de respons en de resultaten.

Uit de totale groep respondenten is een representatieve steekproef van 1296 respondenten getrokken. Deze groep is representatief voor de Nederlandse bevolking van 18 jaar en ouder wat betreft geslacht, leeftijd, opleiding en provincie.

## Resultaten

Na het afsluiten van de veldwerkperiode zijn de data door Flycatcher opgeschoond, gecontroleerd en verwerkt. Het databestand is door Flycatcher gecontroleerd op responskwaliteit door o.a. te kijken naar:

- invultijd;
- consistentie van de antwoorden;
- open antwoorden;
- straightlining (van straightlining is sprake indien bijv. bij een reeks stellingen overal de eerste antwoordoptie gekozen wordt).

Indien een slechte responskwaliteit werd waargenomen, worden de resultaten van de betreffende respondent uit het databestand verwijderd (zie het responsoverzicht in de paragraaf "Veldwerk en respons").

## Generaliseerbaarheid, betrouwbaarheid en nauwkeurigheid

Omdat niet de gehele groep Nederlanders van 18 jaar en ouder aan het onderzoek heeft deelgenomen, zullen de uitkomsten in bepaalde mate afwijken van de uitkomsten in de gehele groep. Daarom is het belangrijk de resultaten met bepaalde waarschijnlijkheid (betrouwbaarheid) te interpreteren.

Afhankelijk van het gevonden percentage (p) en het aantal respondenten (n) kunnen aan de hand van onderstaande formule de marges bepaald worden die betrekking hebben op de totale populatie Nederlanders van 18 jaar en ouder:

$$1,96 \cdot \sqrt{\frac{p \cdot (1 - p)}{n}}$$

Indien er generalisaties worden gedaan met behulp van een van deze formules, worden de uitspraken gedaan met een betrouwbaarheid van 95%. Bij een groter aantal respondenten verandert de betrouwbaarheid niet, maar worden de marges kleiner zodat met een hogere nauwkeurigheid uitspraken kunnen worden gedaan. De maximale nauwkeurigheidsmarge van de totale groep respondenten (n=1296), bedraagt 2,7%. Dit wil zeggen dat een gevonden uitkomst in de totale populatie maximaal 4,4% naar boven of naar beneden kan afwijken.

Voorbeeld:

1. Heeft u al eens van kweekvlees gehoord	absoluut	relatief
ja, en ik weet ook wat het is	187	14%
ja, maar ik weet niet wat het is	91	7%
nee	1018	79%
<b>totaal</b>	<b>1296</b>	<b>100%</b>

Bij vraag 1 geeft 14% van de respondenten aan van kweekvlees gehoord te hebben en ook te weten wat het is. De marge voor de gehele populatie Nederlanders van 18 jaar en ouder is in dit geval:

$$1,96 \cdot \sqrt{\frac{0,14 \cdot (1 - 0,14)}{1296}} = 1,9\%$$

In dit geval kan met 95% zekerheid geconcludeerd worden dat het aantal Nederlanders van 18 jaar en ouder dat van kweekvlees heeft gehoord en ook weet wat het is, zal liggen tussen 12,1% en 15,9% (14% +/- 1,9%).

## Resultaten

N.B. In geval van afronding kan het voorkomen dat de som van de aantallen afwijkt van het totaal.

*Dit onderzoek gaat over kweekvlees.*

1. Heeft u al eens van kweekvlees gehoord? Indien ja, wat is kweekvlees volgens u?	absoluut	relatief
ja, en ik weet ook wat het is, namelijk:*	187	14%
ja, maar ik weet niet wat het is	91	7%
nee	1018	79%
<b>totaal</b>	<b>1296</b>	<b>100%</b>

\* zie bijlage 1 voor toelichting

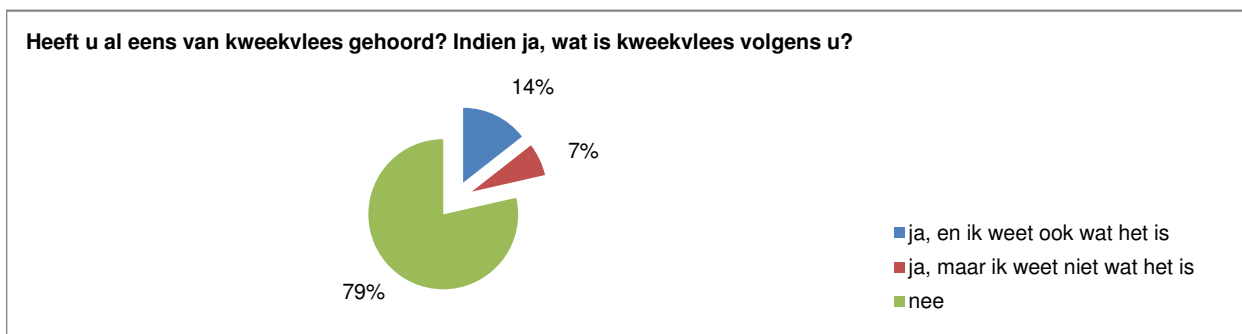

*Met het toenemen van de wereldbevolking wordt de voedselproblematiek groter. Het voorzien in gezonde voeding voor de mens brengt met zich mee dat er veel van onze aarde wordt gevraagd.*

*In Maastricht is Professor Mark Post bezig met een project waarbij op basis van dierlijk weefsel, vlees zal worden geproduceerd in een laboratorium. Dit vlees wordt kweekvlees genoemd. Het eindproduct zou een stuk vlees moeten zijn dat nauwelijks valt te onderscheiden van een traditioneel stuk vlees, dat afkomstig is van een levend dier.*

*Als zijn project slaagt, zou dat positieve gevolgen kunnen hebben, zoals:*

- minder dierenleed;
- vermindering van dierziektes (zoals Q-koorts);
- een bijdrage leveren aan de oplossing voor het wereldvoedselprobleem;
- minder afvalstoffen;
- minder ontbossing voor het verbouwen van diervoeding.

*Kweekvlees heeft mogelijk ook nadelen, zoals:*

- faillissement van veeboeren, fokkers en slachthuizen;
- de vraag of het kweekvlees hetzelfde mondgevoel en smaak heeft als traditioneel vlees.

*Met behulp van deze vragenlijst proberen wij een beeld te krijgen van de mate waarin u als consument kweekvlees waardeert en welke aspecten voor u belangrijk zijn bij de keuze tussen traditioneel vlees en kweekvlees.*

2. Stel dat men in staat is om vlees te kweken vanuit dierlijke cellen, zodat de mens onbeperkt vlees kan consumeren, zonder dat daarvoor dieren hoeven te worden gefokt en geslacht. Dit kweekvlees is niet te onderscheiden van een traditioneel stuk vlees en het heeft dezelfde voedingswaarden. Bent u voor of tegen de productie van dit kweekvlees (ongeacht of u het zou kopen)?	absoluut	relatief
voor	817	63%
tegen	479	37%
<b>totaal</b>	<b>1296</b>	<b>100%</b>

Bent u voor of tegen de productie van dit kweekvlees (ongeacht of u het zou kopen)?



*Stel dat u in de winkel staat (de slager of de supermarkt), u heeft de groente en de aardappelen voor vanavond al in de tas. Nu alleen nog een stuk vlees.*

*U heeft twee mogelijkheden:*

- 1. Er is traditioneel vlees, vers van het slachthuis en afkomstig van een levend dier.*
- 2. Er is ook gekweekt vlees dat qua voedingswaarde gelijkwaardig is aan het traditionele vlees.*

*Probeer de beide varianten voor u te zien en geef dan vervolgens hieronder aan in welke mate de aspecten die we daar opnoemen, meewegen in uw keuze voor het traditionele vlees of het kweekvlees.*

### 3a. Als ik kies voor kweekvlees, is dat omdat de productie daarvan: \*

\* zie bijlage 2 voor frequenties

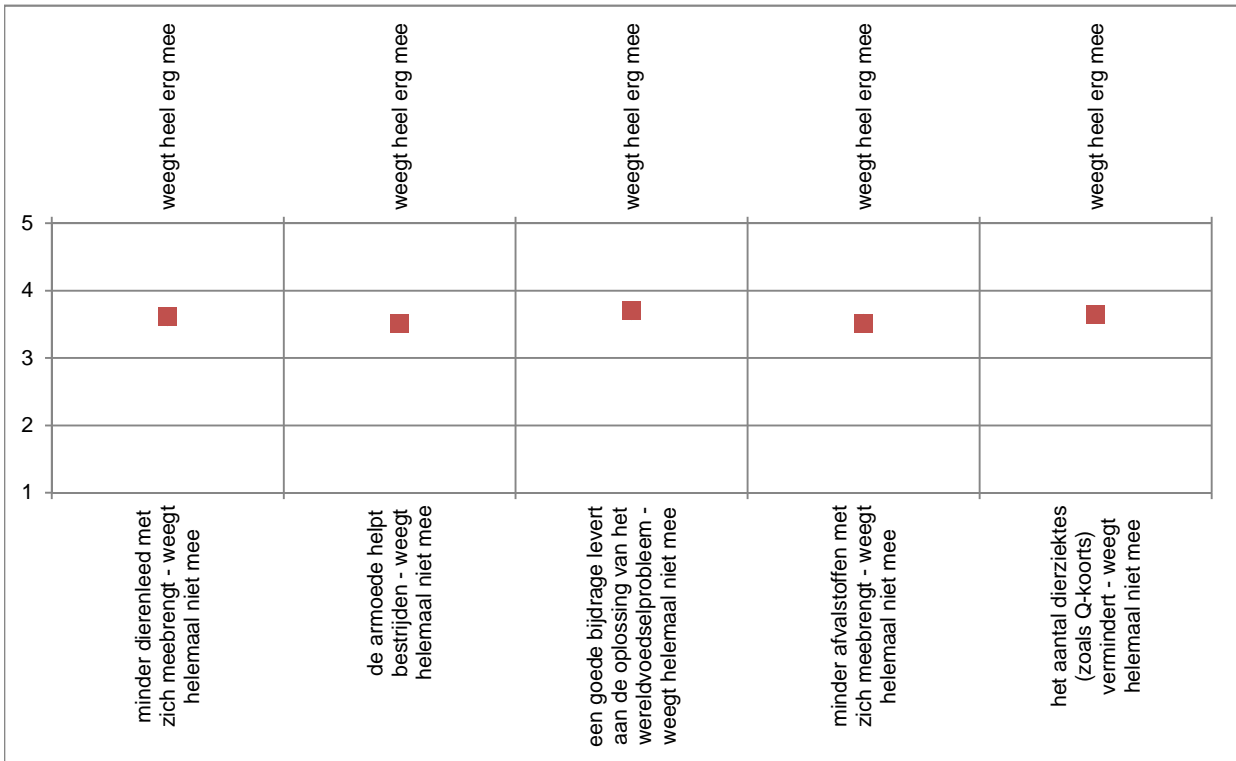

### 3b. Hoe belangrijk vindt u het: \*

\* zie bijlage 3 voor frequenties

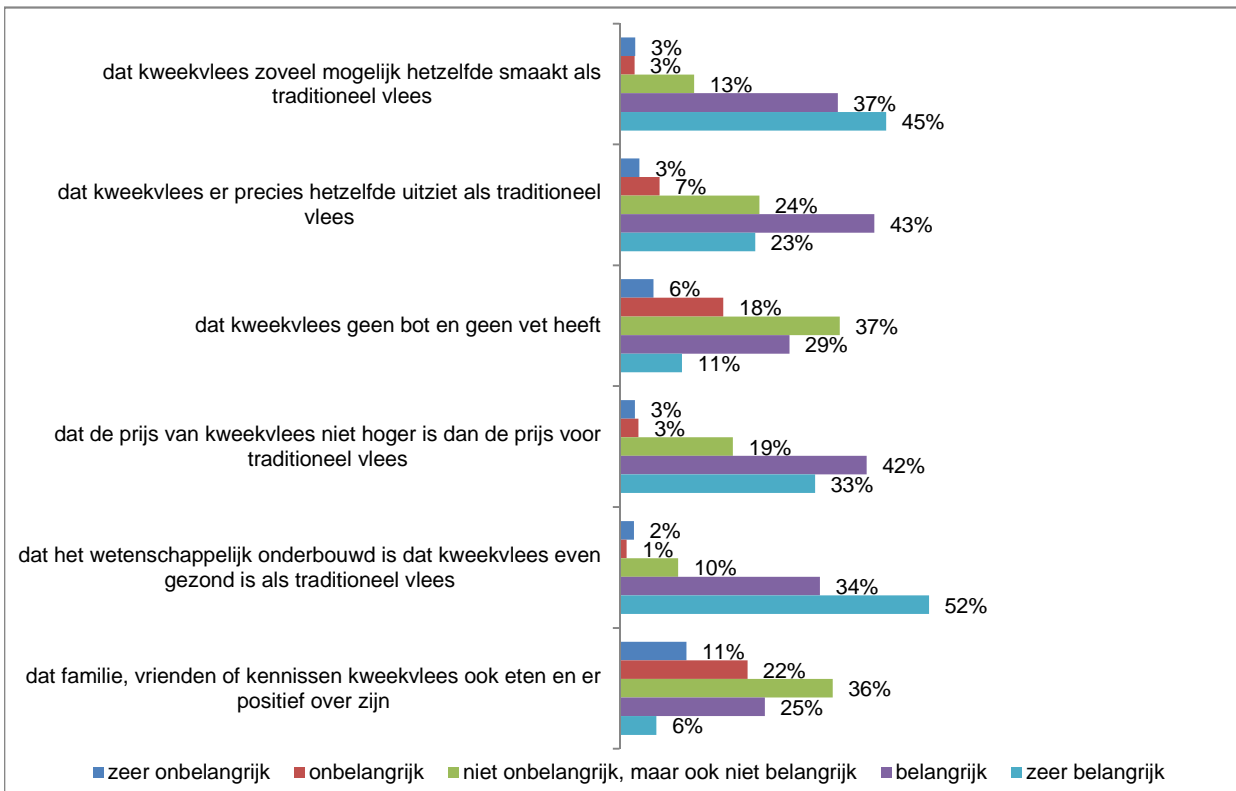

### 3c. Als ik niet kies voor kweekvlees, is dat omdat:\*

\* zie bijlage 4 voor frequenties

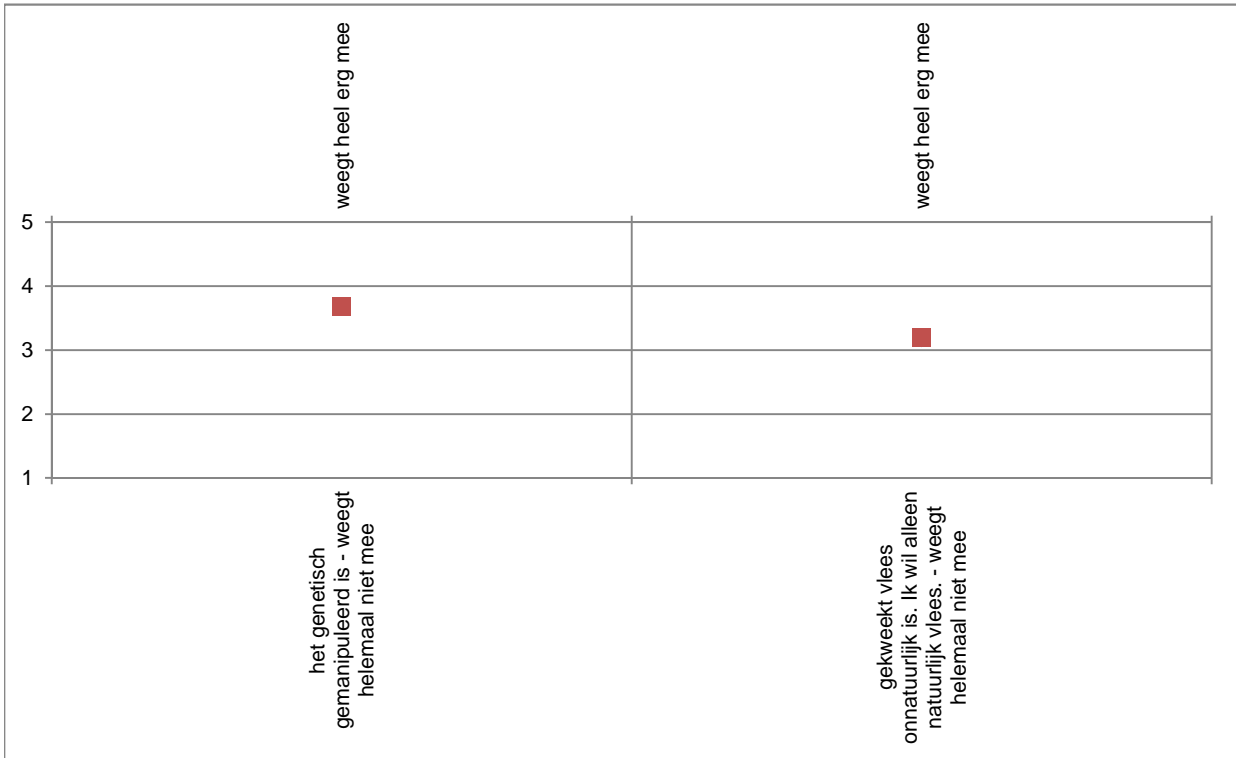

### 3d. In hoeverre bent u het eens met de volgende stellingen over kweekvlees?\*

\* zie bijlage 5 voor frequenties

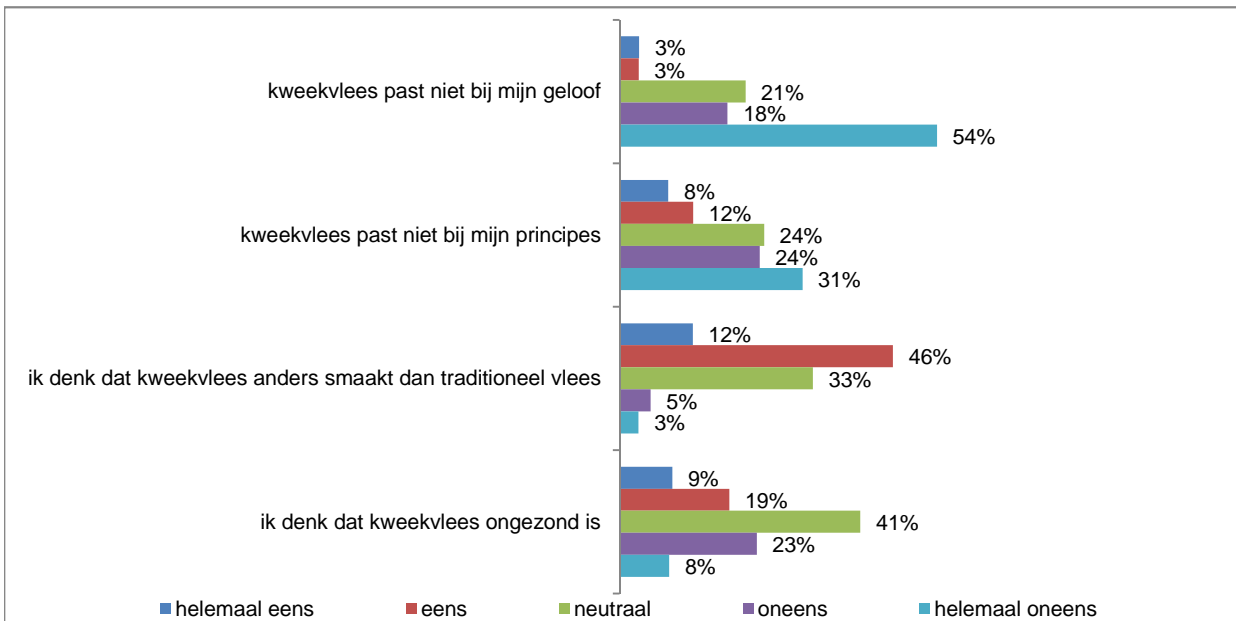





5. Stel dat u een eigenaar van een winkel bent en u wilt "kweekvlees" gaan verkopen. Onder welke naam zou u "kweekvlees" gaan verkopen?	absoluut	relatief
ik zou het "kweekvlees" noemen	468	36%
ik zou het een andere naam geven, bijvoorbeeld:*	828	64%
<b>totaal</b>	<b>1296</b>	<b>100%</b>

\* zie bijlage 8 voor toelichting

Stel dat u een eigenaar van een winkel bent en u wilt "kweekvlees" gaan verkopen. Onder welke naam zou u "kweekvlees" gaan verkopen?



6. Stel dat kweekvlees in de supermarkt verkrijgbaar is. Zou u kweekvlees dan eens kopen om dit te proberen?	absoluut	relatief
ja, zeker wel	298	23%
ja, waarschijnlijk wel	379	29%
misschien wel, misschien niet	294	23%
nee, waarschijnlijk niet (door naar vraag 10)	174	13%
nee, zeker niet (door naar vraag 10)	151	12%
<b>totaal</b>	<b>1296</b>	<b>100%</b>

Stel dat kweekvlees in de supermarkt verkrijgbaar is. Zou u kweekvlees dan eens kopen om dit te proberen?

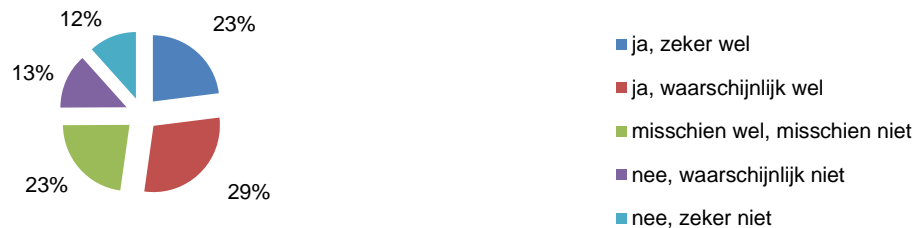

7. Stel dat u het kweekvlees heeft geprobeerd en u vindt de smaak, structuur en voedingswaarden hetzelfde als traditioneel vlees. Zou u kweekvlees dan vaker willen kopen?	absoluut	relatief
ja, zeker wel (na vraag 9, door naar vraag 11)	235	24%
ja, waarschijnlijk wel (na vraag 9, door naar vraag 11)	456	47%
misschien wel, misschien niet (na vraag 9, door naar vraag 11)	242	25%
nee, waarschijnlijk niet (door naar vraag 11)	36	4%
nee, zeker niet (door naar vraag 11)	2	0%
<b>totaal</b>	<b>971</b>	<b>100%</b>

**Zou u kweekvlees dan vaker willen kopen?**



8. Wat is voor u de belangrijkste reden om kweekvlees vaker te willen kopen? (maximaal 3 antwoorden mogelijk)	absoluut (n=933)	relatief (n=933)
voorkomt dierenleed	625	67%
levert een oplossing voor het wereldvoedselprobleem	564	60%
om afvalstoffen te verminderen	296	32%
om armoede te bestrijden	278	30%
voorkomt dierziektes (zoals Q-koorts)	280	30%
toch vlees kunnen eten, ondanks mijn geloof	3	0%
in plaats van vleesvervanger	154	17%
anders, namelijk:*	39	4%

\* zie bijlage 9 voor toelichting

**Wat is voor u de belangrijkste reden om kweekvlees vaker te willen kopen? (maximaal 3 antwoorden mogelijk)**

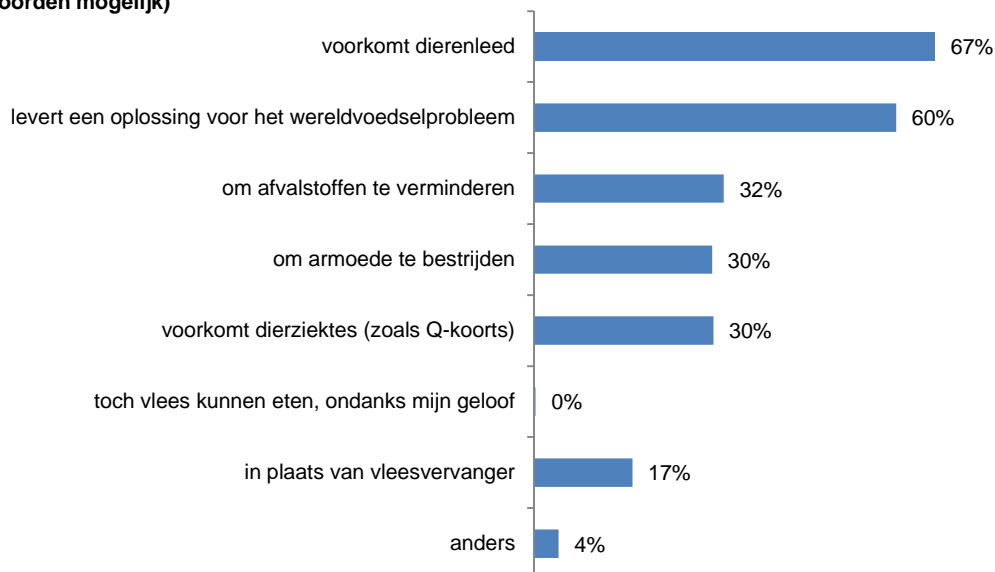

9. Zou u meer willen betalen voor kweekvlees dan voor traditioneel vlees?	absoluut	relatief
ja, 50% meer	3	0%
ja, 40% meer	1	0%
ja, 30% meer	26	3%
ja, 20% meer	74	8%
ja, 10% meer	134	14%
ja, 5% meer	105	11%
nee, ik wil niet meer betalen	590	63%
<b>totaal</b>	<b>933</b>	<b>100%</b>

**Zou u meer willen betalen voor kweekvlees dan voor traditioneel vlees?**

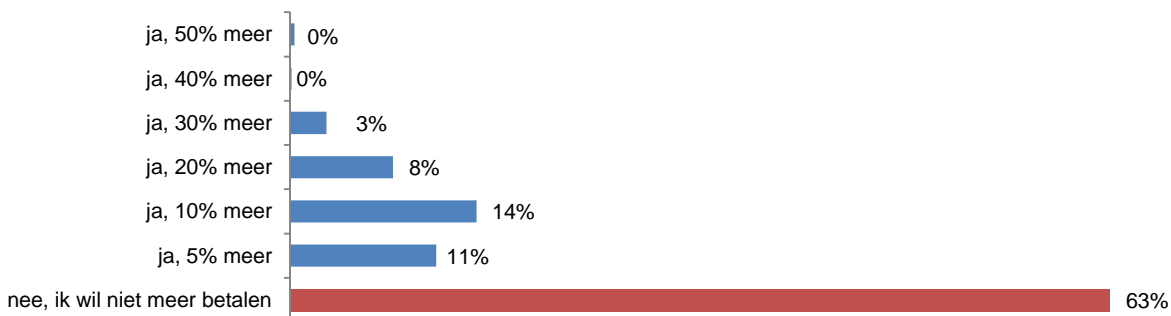

10. Waarom wilt u kweekvlees niet proberen? (maximaal 3 antwoorden mogelijk)	absoluut (n=325)	relatief (n=325)
lijkt me niet lekker	116	36%
het is genetisch gemanipuleerd	203	62%
komt niet overeen met mijn geloof	19	6%
komt niet overeen met mijn principes	79	24%
het is niet ethisch verantwoord	51	16%
lijkt me ongezond	132	41%
leidt tot faillissement van veeboeren, fokkers en slachthuizen	87	27%
anders, namelijk:*	54	17%

\* zie bijlage 10 voor toelichting

**Waarom wilt u kweekvlees niet proberen? (maximaal 3 antwoorden mogelijk)**



11. Wie zou volgens u het voortouw moeten nemen in de verdere ontwikkeling van kweekvlees, zodat kweekvlees in de nabije toekomst ook in de supermarkt verkrijgbaar is?	absoluut	relatief
universiteiten	306	24%
dierenwelzijnsorganisaties (bijv. Wakker Dier, Dierenbescherming)	158	12%
overheid	374	29%
supermarkten	128	10%
anders, namelijk:*	57	4%
niemand, kweekvlees zou niet in de supermarkt verkrijgbaar moeten zijn	273	21%
<b>totaal</b>	<b>1296</b>	<b>100%</b>

\* zie bijlage 11 voor toelichting



## 12. In hoeverre bent u het eens met de volgende stellingen over kweekvlees?\*

\* zie bijlage 12 voor frequenties

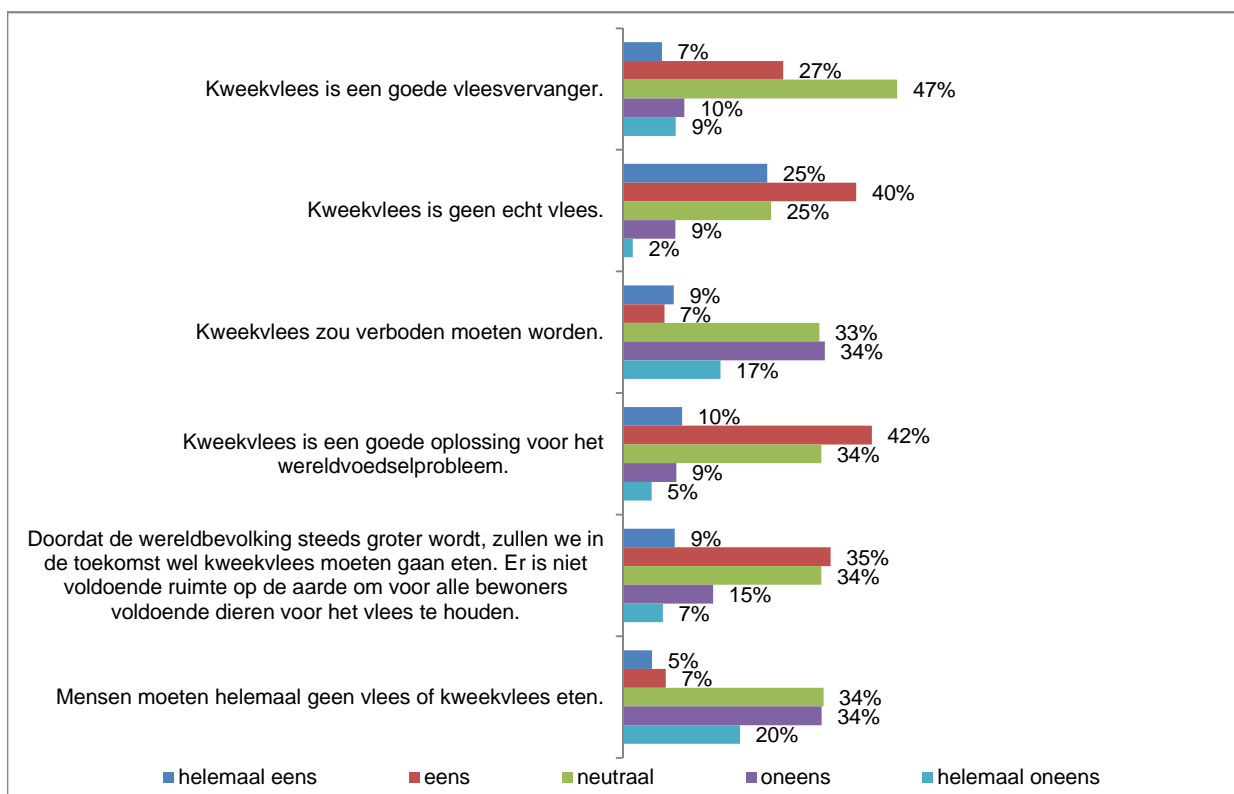

### Achtergrondvragen

13. Bent u in uw huishouden (mede-)verantwoordelijk voor de dagelijkse boodschappen?	absoluut	relatief
ja	1189	92%
nee	107	8%
<b>totaal</b>	<b>1296</b>	<b>100%</b>

Bent u in uw huishouden (mede-)verantwoordelijk voor de dagelijkse boodschappen?



14. Bereidt u in uw huishouden wel eens een warme maaltijd? Indien ja, hoe vaak?	absoluut	relatief
ja, dagelijks	448	35%
ja, 4 - 6 dagen per week	400	31%
ja, 1 - 3 dagen per week	230	18%
ja, minder dan 1 dag per week	130	10%
nee, nooit	88	7%
<b>totaal</b>	<b>1296</b>	<b>100%</b>

Bereidt u in uw huishouden wel eens een warme maaltijd? Indien ja, hoe vaak?



15. Eet u vlees? Indien nee, waarom niet?	absoluut	relatief
nee, ik ben vegetariër	42	3%
nee, ik ben veganist	6	0%
nee, ik mag om een medische reden geen vlees eten (bijv. i.v.m. allergie)	1	0%
nee, ik mag om een geloofsreden geen vlees eten	0	0%
nee, anders, namelijk:*	25	2%
ja, ik eet vlees	1222	94%
<b>totaal</b>	<b>1296</b>	<b>100%</b>

\* zie bijlage 13 voor toelichting

**Eet u vlees? Indien nee, waarom niet?**

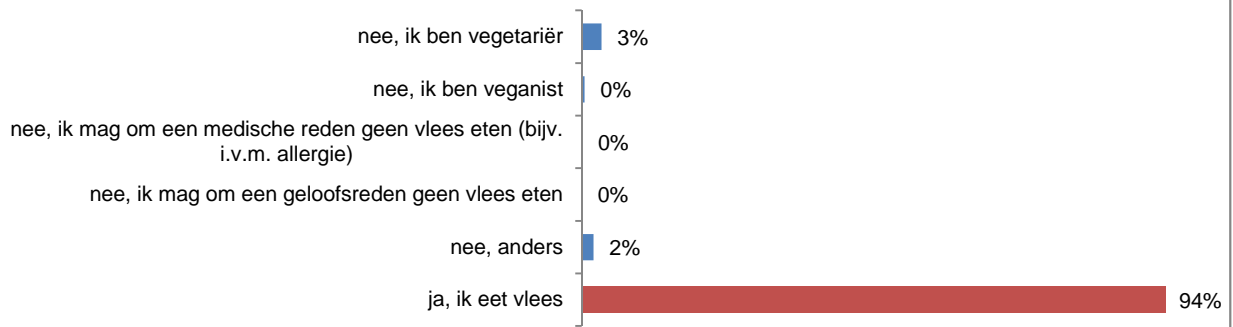

**Indien u nog opmerkingen heeft naar aanleiding van deze vragenlijst, kunt u daarvoor de ruimte hieronder gebruiken.\***

\* zie bijlage 14 voor toelichting

## Analyses

Om meer inzicht te krijgen in de resultaten zijn analyses gedaan. Gekeken is naar mogelijke verschillen tussen:

- vegetariërs/veganisten (n=48) en niet vegetariërs (n=1222).

Daarnaast is gekeken naar of mensen die kweekvlees kennen ook eerder kweekvlees willen proberen en of mensen die positief zijn t.o.v. kweekvlees dit product ook eerder willen proberen en waarom wel of niet. Ten slotte zijn profielschetsen gemaakt van respondenten die kweekvlees wel of niet willen proberen en respondenten die voor of tegen kweekvlees zijn.

De analyses zijn uitgevoerd door middel van de chi-kwadraat toets en variantie-analyse. Door middel van de Bonferronimethode is gecorrigeerd voor multiple testing.

Indien gesproken wordt van significantie, wordt hiermee bedoeld statistische significantie met een betrouwbaarheid van 95%. Dit wil zeggen dat met 95% zekerheid geconcludeerd mag worden dat een verschil daadwerkelijk bestaat en niet op toeval berust.

De met rood weergegeven cijfers geven een significant positieve afwijking ten opzichte van de cijfers in blauw weer. Alleen de vragen waarbij statistisch significante verschillen zijn waargenomen, worden weergegeven.

### Vegetariërs/veganisten t.o.v. vleeseters

<b>3a. Als ik kies voor kweekvlees, is dat omdat de productie daarvan: (weegt helemaal niet mee=1, weegt heel erg mee=5)</b>	<b>vegetariër</b>	<b>niet vegetariër</b>
minder dierenleed met zich meebrengt	<b>4,3</b>	3,6
de armoede helpt bestrijden	<b>3,9</b>	3,5
een goede bijdrage levert aan de oplossing van het wereldvoedselprobleem	3,8	3,7
minder afvalstoffen met zich meebrengt	3,8	3,5
het aantal dierziektes (zoals Q-koorts) vermindert	3,9	3,6

<b>3b. Hoe belangrijk vindt u het dat: (zeer onbelangrijk=1, zeer belangrijk=5)</b>	<b>vegetariër</b>	<b>niet vegetariër</b>
dat kweekvlees zoveel mogelijk hetzelfde smaakt als traditioneel vlees	3,2	<b>4,2</b>
dat kweekvlees er precies hetzelfde uitziet als traditioneel vlees	3,0	<b>3,8</b>
dat kweekvlees geen bot en geen vet heeft	3,1	3,2
dat de prijs van kweekvlees niet hoger is dan de prijs voor traditioneel vlees	3,4	<b>4,0</b>
dat het wetenschappelijk onderbouwd is dat kweekvlees even gezond is als traditioneel vlees	4,0	<b>4,3</b>
dat familie, vrienden of kennissen kweekvlees ook eten en er positief over zijn	2,8	2,9

<b>3c. Als ik <u>niet</u> kies voor kweekvlees, is dat omdat: (weegt helemaal niet mee=1, weegt heel erg mee=5)</b>	<b>vegetariër</b>	<b>niet vegetariër</b>
het genetisch gemanipuleerd is	3,7	3,7
gekweekt vlees onnatuurlijk is. Ik wil alleen natuurlijk vlees.	<b>2,7</b>	<b>3,2</b>



<b>3d. In hoeverre bent u het eens met de volgende stellingen over kweekvlees? (helemaal eens=1, helemaal oneens=5)</b>	<b>vegetariër</b>	<b>niet vegetariër</b>
kweekvlees past niet bij mijn geloof	4,2	4,5
kweekvlees past niet bij mijn principes	3,1	3,7
ik denk dat kweekvlees anders smaakt dan traditioneel vlees	3,4	2,8
ik denk dat kweekvlees ongezond is	3,4	3,5

<b>4b. Waar denkt u aan bij het woord "kweekvlees"?</b>	<b>vegetariër</b>	<b>niet vegetariër</b>
een zeer goed woord voor dit product (1) - een zeer slecht woord voor dit product (5)	3,4	3,5
lekker (1) - vies (5)	3,7	3,6
betrouwbaar (1) - onbetrouwbaar (5)	3,5	3,4
duur (1) - goedkoop (5)	3,1	2,7

<b>6. Stel dat kweekvlees in de supermarkt verkrijgbaar is. Zou u kweekvlees dan eens kopen om dit te proberen?</b>	<b>vegetariër</b>	<b>niet vegetariër</b>
ja, zeker/waarschijnlijk wel	17%	54%
misschien wel, misschien niet	29%	23%
nee, zeker/waarschijnlijk niet	54%	23%
<b>totaal</b>	<b>100%</b>	<b>100%</b>

<b>8. Wat is voor u de belangrijkste reden om kweekvlees vaker te willen kopen? (maximaal 3 antwoorden mogelijk)</b>	<b>vegetariër</b>	<b>niet vegetariër</b>
voorkomt dierenleed	70%	67%
levert een oplossing voor het wereldvoedselprobleem	35%	61%
om afvalstoffen te verminderen	40%	32%
om armoede te bestrijden	10%	30%
voorkomt dierziekten (zoals Q-koorts)	5%	30%
toch vlees kunnen eten, ondanks mijn geloof	5%	%
in plaats van vleesvervanger	45%	16%
anders	5%	4%

<b>9. Zou u meer willen betalen voor kweekvlees dan voor traditioneel vlees?</b>	<b>vegetariër</b>	<b>niet vegetariër</b>
ja, 20%-50% meer	35%	11%
ja, 5%-10% meer	25%	26%
nee, ik wil niet meer betalen	40%	64%
<b>totaal</b>	<b>100%</b>	<b>100%</b>

10. Waarom wilt u kweekvlees niet proberen? (maximaal 3 antwoorden mogelijk)	vegetariër	niet vegetariër
lijkt me niet lekker	12%	39%
het is genetisch gemanipuleerd	38%	65%
komt niet overeen met mijn geloof	4%	6%
komt niet overeen met mijn principes	46%	22%
het is niet ethisch verantwoord	15%	15%
lijkt me ongezond	15%	43%
leidt tot faillissement van veeboeren, fokkers en slachthuizen	0%	30%
anders	58%	12%

12. In hoeverre bent u het eens met de volgende stellingen over kweekvlees? (helemaal eens=1, helemaal oneens=5)	vegetariër	niet vegetariër
Kweekvlees is een goede vleesvervanger.	3,0	2,9
Kweekvlees is geen echt vlees.	2,8	2,2
Kweekvlees zou verboden moeten worden.	3,3	3,4
Kweekvlees is een goede oplossing voor het wereldvoedselprobleem.	2,6	2,6
Doordat de wereldbevolking steeds groter wordt, zullen we in de toekomst wel kweekvlees moeten gaan eten. Er is niet voldoende ruimte op de aarde om voor alle bewoners voldoende dieren voor het vlees te houden.	2,8	2,7
Mensen moeten helemaal geen vlees of kweekvlees eten.	2,1	3,7

## Bekendheid met kweekvlees

6. Stel dat kweekvlees in de supermarkt verkrijgbaar is. Zou u kweekvlees dan eens kopen om dit te proberen?	van kweekvlees gehoord en weet ook wat het is	van kweekvlees gehoord, maar ik weet niet wat het is	niet van kweekvlees gehoord
ja, zeker/waarschijnlijk wel	71%	51%	49%
misschien wel, misschien niet	14%	26%	24%
nee, zeker/waarschijnlijk niet	16%	23%	27%
<b>totaal</b>	<b>100%</b>	<b>100%</b>	<b>100%</b>

## Standpunt t.o.v. kweekvlees

6. Stel dat kweekvlees in de supermarkt verkrijgbaar is. Zou u kweekvlees dan eens kopen om dit te proberen?	voor de productie van kweekvlees	tegen de productie van kweekvlees
ja, zeker/waarschijnlijk wel	76%	12%
misschien wel, misschien niet	19%	30%
nee, zeker/waarschijnlijk niet	6%	58%
<b>totaal</b>	<b>100%</b>	<b>100%</b>

8. Wat is voor u de belangrijkste reden om kweekvlees vaker te willen kopen? (maximaal 3 antwoorden mogelijk)	voor de productie van kweekvlees	tegen de productie van kweekvlees
voorkomt dierenleed	69%	58%
levert een oplossing voor het wereldvoedselprobleem	65%	40%
om afvalstoffen te verminderen	33%	26%
om armoede te bestrijden	30%	28%
voorkomt dierziekten (zoals Q-koorts)	30%	32%
toch vlees kunnen eten, ondanks mijn geloof	0%	0%
in plaats van vleesvervanger	16%	20%
anders	4%	5%

10. Waarom wilt u kweekvlees niet proberen? (maximaal 3 antwoorden mogelijk)	voor de productie van kweekvlees	tegen de productie van kweekvlees
lijkt me niet lekker	38%	35%
het is genetisch gemanipuleerd	40%	66%
komt niet overeen met mijn geloof	2%	6%
komt niet overeen met mijn principes	23%	24%
het is niet ethisch verantwoord	6%	17%
lijkt me ongezond	23%	44%
leidt tot faillissement van veeboeren, fokkers en slachthuizen	9%	30%
anders	45%	12%

## Profielschets standpunt kweekvlees

2. Bent u voor of tegen de productie van dit kweekvlees (ongeacht of u het zou kopen)?

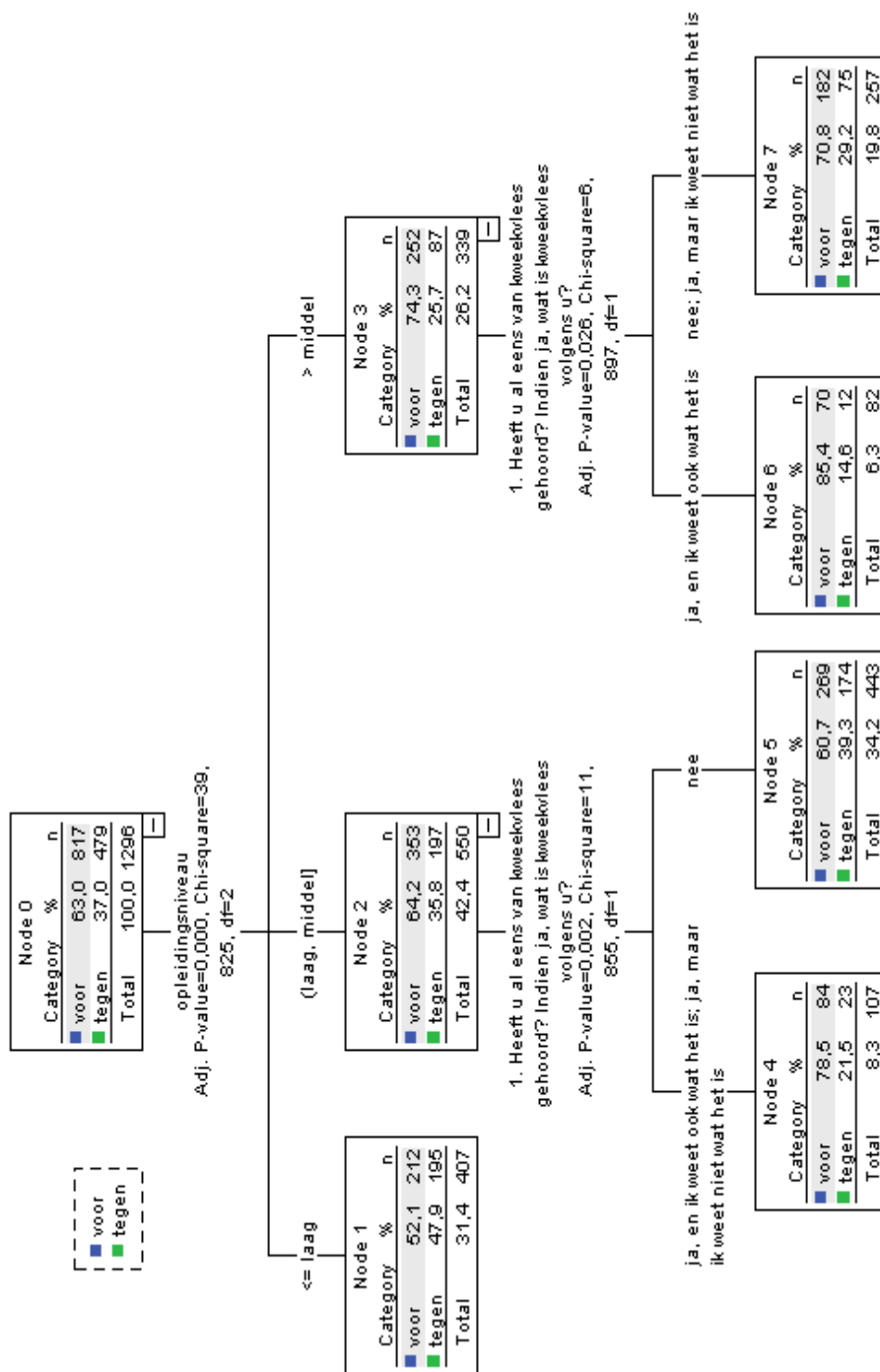

## Profielschets kweekvlees wel of niet willen proberen

6. Stel dat kweekvlees in de supermarkt verkrijgbaar is. Zou u kweekvlees dan eens kopen om dit te proberen?

■ ja, zeker/waarschijnlijk wel
■ misschien wel, misschien niet
■ nee, zeker/waarschijnlijk niet

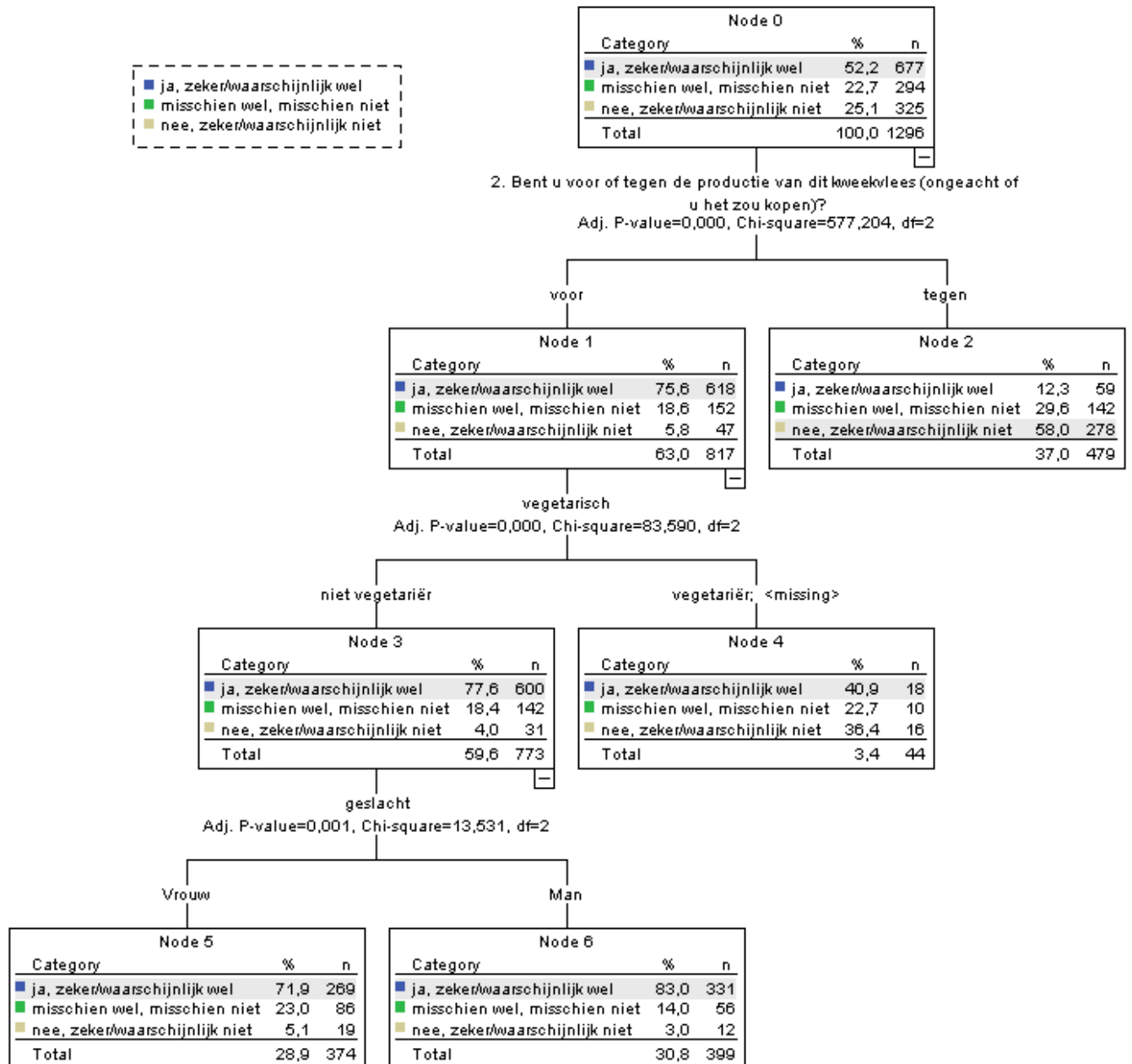

## Bijlage 1

ad vraag 1

N.B. Onderstaande opmerkingen zijn een letterlijke weergave van de reacties van de respondent en kunnen dus foutieve spelling of grammatica bevatten.

1. Heeft u al eens van kweekvlees gehoord? Indien ja, wat is kweekvlees volgens u? ja, en ik weet ook wat het is, namelijk:	totaal
vlees opgekweekt uit losse cellen	1
al het vlees dat niet van een dier komt, maar wordt gemaakt in een laboratorium of fabriek	1
artificieel vlees, gemaakt uit een cel	1
buiten dieren uit stamcellen gegroeid vlees.	1
cellen die worden gekweekt in petrieschaaltjes in een laboratorium	1
d.m.v. manipulatie wordt het vlees vermeerderd	1
dat het genetisch gemanipuleerd is	1
dat is vlees gemaakt uit stamcellen	1
dat is vlees wat in een labatorium gekweekt wordt uit stamcellen van dieren	1
Dat is vlees wat in een laboratorium wordt gekweekt uit stamcellen van dieren.	1
dat word gekweekt uit stamcellen van dieren	1
Dat ze vlees in een lab kunnen kweken, dat zou dierenleed en milieu ten goede komen	1
door cellen te activeren zodat deze zichzelf gaan vermeerderen	1
een soort klonen	1
eiwit uit een laboratorium	1
Eiwitmoleculen opbouwen tot stukje vlees	1
Enkele spiercellen van een dier worden geprepareerd en worden tot celdeling gebracht.	1
geen dierlijk vlees	2
geen echt vlees	1
gefabricerd vlees	1
gekloond vlees??	1
gekweekt vlees	3
Gekweekt vlees in een lab. Er komt geen dier aan te pas	1
genetisch vlees	1
het in vitro laten groeien van vlees voor consumptie	1
het kweken van vlees waar geen dier aan te pas komt, in een laboratorium	1
in cultuur gegroeid vlees	1
in een lab gemaakt vlees	1
in een laboratorium gegroeid vlees ipv van een levend beest	1
in een laboratorium gekweekt vlees dmv celdeling	1
in het lab (uit stamcellen) opgekweekte spiercellen	1
in lab. opgekweek	1
In laboratoria opgekweekt vlees uit basiscellen en voedingsstoffen. Zonder een levend wezen te zijn geweest.	1
in laboratorium gekweekt	1
in laboratorium gekweekt nepvlees	1
In laboratorium gekweekt vlees.	1
in vitro gegroeid vlees	1
industrieel / in lab gekweekt vlees, niet van een dier	1
kleine stukjes vlees die aan elkaar gelijmd worden	1
krant	2
kunstmatic 'gegroeid' vlees met (min-of-meer) dezelfde 'opbouw' en structuur als 'gewoon' vlees	1
Kunstmatic geconstrueerd vlees	1
Kunstmatic gecreëerd vlees. In een 'lab' gegroeid	1
Kunstmatic gekweekt vlees	1
kunstmatic gekweekt vlees dat uit een laboratorium komt	1
kunstmatic gekweekt vlees, dus vlees niet afkomstig van dieren	1
kunstmatic gemaakt van bepaalde ingredienten	1
Kunstmatic gemaakte producten	1

kunstmatic in een laboratorium gekweekt vlees	1
kunstmatic uit dna gekweekt vlees	1
kunstmatic verkregen vlees	1
kunstmatic, niet dierlijk vlees	1
kunstvlees	1
Kunstvlees niet direct van dieren maar labaratorium gekweekt	1
kunstyvlees als vleesvervanger	1
kustmatig gekweekt vlees / vis	1
kweekvlees wordt in een laboratorium gekweekt	1
laboratorium kweek	1
laboratorium vlees	1
maken van vlees	1
met stamcellen gekweekt	1
Nagemaakt vlees	1
namaakvlees o.b.v plantaardige eiwitten	1
nepvlees	4
nepvlees op biologische basis	1
nepvlees wat men in een laboratorium tracht te kweken	1
Niet direct van een levend dier.	1
Ontstaat uit stamcellen gekweekt in labaratoria	1
op de tv	1
op kunstmatic wijze geproduceerd 'namaak'vlees	1
Op TV gezien	1
pas iets over gehoord op l1	1
plantaardig gekweekt vlees	1
ROTZOO!!!	1
soort van culture in laboratoriumomgeving	1
speciaal gekweekt wordt uit organisch stoffen?	1
Spiercellen die worden opgekweekt	1
spierweefsel dat is gekweekt vanuit enkele cellen in plaats van volgroeid vlees van een dier	1
spierweefsel wat dmv celdeling vermenigvuldigd tot een biefstukje bijvoorbeeld	1
synthetisch vlees	2
uit cellen gekweekt vlees (dus niet geslacht dier)	1
uit dierlijke cellen vlees kweken	1
van cellen wordt in een lab vlees gekweekt	1
via een tvprogramma en via de Partij voor de dieren	1
via internet	1
Via stamcellen kweken van vlees	1
Vlees ,gekweekt uit losse cellen	1
Vlees bestemd voor voeding dat wordt gemaakt door alleen cellen te kweken, en niet een volledig dier.	1
vlees dat door mensen gemaakt is bv in een laboratorium	1
Vlees dat gekweekt word en niet dierlijk is	1
Vlees dat gekweekt word in een laboratorium in plaats van vlees van een dier.	1
vlees dat gekweekt word in laboratoriums bijvoorbeeld.	1
vlees dat gemaakt wordt door het opkweken van dierlijke cellen	1
vlees dat gemaakt wordt m.b.v. stamcellen en niet gewoon vlees van dieren.	1
vlees dat gemaakt wordt van stamcellen in een laboratorium	1
vlees dat geweeekt wordt in labaratoria	1
vlees dat in een fabriek wordt gekweekt zonder dat er een dier aan te pas komt	1
vlees dat in een kweekschaltje 'gekweekt' wordt uit een aantal cellen, en dus niet direct van een dier afkomstig is.	1
vlees dat in een lab wordt gemaakt	2
vlees dat in een laboratorium groeit, voor consumptie geschikt maar nog erg smakeloos is	1
vlees dat in een laboratorium gekweekt wordt uit cellen.	1
vlees dat in een laboratorium is gekweekt op basis van stamcellen	1
Vlees dat in een laboratorium wordt opgekweekt	1

Vlees dat in laboratorium wordt gekweekt obv stamcellen	1
vlees dat in vitro wordt gekweekt	1
vlees dat is gekweekt in laboratorium. Wel echt vlees, maar niet van een levend dier dat wordt geslacht.	1
vlees dat kunstmatig groeit	1
Vlees dat kunstmatig wordt gemaakt	1
vlees dat niet "aan" dieren, maar in bijv. kweekschalen groeit.	1
Vlees dat niet d.m.v. slachting van dieren afkomstig is, maar dat opgekweekt wordt vanuit stamcellen.	1
vlees dat niet dierlijk is maar in een laboratorium of zo is 'gekweekt'	1
vlees dat niet direct van dieren komt maar los is gekweekt m.b.v. cellen (denk ik)	1
vlees dat niet van dieren komt maar dat wordt gekweekt (weet niet meer hoe)	1
vlees dat niet van dieren komt, maar wat gekweekt wordt in een lab.	1
Vlees dat niet van een dier is, maar wordt gekweekt in een laboratorium	1
Vlees dat ontwikkeld is in een lab	1
vlees dat uit stamcellen gekweekt wordt in een laboratorium	1
vlees dat van doorgekweekte dierlijke cellen komt.	1
Vlees dat word gekweekt in een lab en niet in dier	1
Vlees dat wordt gekweekt in een laboratorium uit vleescellen.	1
Vlees dat wordt gekweekt zonder tussenkomst van dier...	1
vlees dat wordt gemaakt uit dierlijkecellen. Een beetje zoals kweken van organen met stamcellen.	1
Vlees gegroeid uit dierlijk weefsel	1
Vlees gegroeid uit stamcellen in een laboratorium	1
Vlees gekweekt dmv kloon technieken of synthetische biologie	1
Vlees gekweekt in een laboratorium. Dus zonder de tussenkomst van dieren.	1
Vlees gekweekt in een laboratorium	4
Vlees gekweekt in een Laboratorium uit stamcellen van een dier	1
vlees gekweekt in een laboratorium, geen onderdeel van een levend dier	1
vlees gekweekt in een laboratorium; dus niet van zoogdier	1
vlees gekweekt in laboratoium uit weefsel	1
vlees gekweekt uit celculturen in plaats van hele dieren	1
vlees gekweekt uit cellen, dus waar geen dier voor gedood hoeft te worden, dacht ik	1
vlees gekweekt uit stamcellen van dieren	2
vlees gekweekt van bepaalde cellen	1
Vlees gekweekt van stamcellen	1
Vlees gemaakt door celvermeerdering buiten het dier	1
Vlees gemaakt in een lab	1
vlees gemaakt in een labaratorium uit dierlijk celweefsel	1
vlees gemaakt in een laboratorium	2
vlees gemaakt van bacteriën die groeien ipv een dood dier (gekweekt dus)	1
vlees gemaakt zonder tussenkomst van een dier	1
vlees geproduceerd in het lab in plaats van uit de veehouderij, volledig synthetisch.	1
vlees in een lab gemaakt van vlees en dat tig x van 1 stuk	1
vlees kunstmatig gekweekt	1
vlees uit een lab?	2
vlees uit stamcellen	1
vlees waar geen dier aan te pas gekomen is, uit een laboratorium	1
vlees wat dmv celvermeerdering ontstaat	1
vlees wat gekweekt word in een lab en niet direct van een dier	1
vlees wat gekweekt wordt	1
Vlees wat gekweekt wordt in laboratoria, dus niet van dieren. je kweekt een biefstuk	1
vlees wat gemaakt wordt van een klein begin dat weer kan groeien met een gelijke structuur als gewoon	1
vlees wat in een laboratorium vermeerderd wordt van vlees van dieren	1
vlees wat in vitro in plaats van in vivo is gegroeid	1
vlees wat kunstmatig gekweekt wordt	1
vlees wat niet door een beest wordt geproduceerd.	1
Vlees wat niet van een dier is, maar is nagemaakt	1
Vlees wat niet van een geslacht dier is maar 'gegroeid' in een laboratorium of fabriek.	1



vlees wat uit een paar stamcellen opgekweekt wordt in een lab.	1
vlees, gegroeid op een kunstmatige voedingsbodem	1
Vleeseiwitten die op kunstmatige wijze worden verkregen	1
volgens mij is dat vlees gekweekt uit stamcellen	1
wat in een lab wordt gekweekt	1
wel eens op TV gehoord	1
wel eens van gehoord. Is geen echt vlees maar ziet en smaakt wel zo.	1
wordt in een lab gemaakt zonder een dier te slachten	1
wordt in laboratorium uit stamcellen van dieren gekweekt	1
wordt uit stamcellen van dieren gekweekt in een laboratorium	1
wordt via celdeling gekweekt	1
zelfgemaakt vlees dat niet komt van het dier	1
zo iets als cellen die men laat groeien/delen tot er iets eetbaars ontstaat?	1

## Bijlage 2

ad vraag 3a

3a. Als ik kies voor kweekvlees, is dat omdat de productie daarvan:

absoluut	weegt helemaal niet mee				weegt heel erg mee	totaal
minder dierenleed met zich meebrengt	108	131	286	411	360	1296
de armoede helpt bestrijden	95	127	365	442	267	1296
een goede bijdrage levert aan de oplossing van het wereldvoedselprobleem	77	84	293	543	299	1296
minder afvalstoffen met zich meebrengt	92	126	334	508	236	1296
het aantal dierziektes (zoals Q-koorts) vermindert	73	117	298	517	291	1296

relatief	weegt helemaal niet mee				weegt heel erg mee	totaal
minder dierenleed met zich meebrengt	8%	10%	22%	32%	28%	100%
de armoede helpt bestrijden	7%	10%	28%	34%	21%	100%
een goede bijdrage levert aan de oplossing van het wereldvoedselprobleem	6%	6%	23%	42%	23%	100%
minder afvalstoffen met zich meebrengt	7%	10%	26%	39%	18%	100%
het aantal dierziektes (zoals Q-koorts) vermindert	6%	9%	23%	40%	22%	100%

### Bijlage 3

ad vraag 3b

#### 3b. Hoe belangrijk vindt u het:

	zeer onbelangrijk	onbelangrijk	niet onbelangrijk, maar ook niet belangrijk	belangrijk	zeer belangrijk	totaal
<b>absoluut</b>						
dat kweekvlees zoveel mogelijk hetzelfde smaakt als traditioneel vlees	35	33	164	479	585	1296
dat kweekvlees er precies hetzelfde uitziet als traditioneel vlees	44	88	307	559	298	1296
dat kweekvlees geen bot en geen vet heeft	75	228	483	373	137	1296
dat de prijs van kweekvlees niet hoger is dan de prijs voor traditioneel vlees	34	42	249	542	429	1296
dat het wetenschappelijk onderbouwd is dat kweekvlees even gezond is als traditioneel vlees	32	16	129	440	679	1296
dat familie, vrienden of kennissen kweekvlees ook eten en er positief over zijn	147	281	468	319	81	1296

	zeer onbelangrijk	onbelangrijk	niet onbelangrijk, maar ook niet belangrijk	belangrijk	zeer belangrijk	totaal
<b>relatief</b>						
dat kweekvlees zoveel mogelijk hetzelfde smaakt als traditioneel vlees	3%	3%	13%	37%	45%	100%
dat kweekvlees er precies hetzelfde uitziet als traditioneel vlees	3%	7%	24%	43%	23%	100%
dat kweekvlees geen bot en geen vet heeft	6%	18%	37%	29%	11%	100%
dat de prijs van kweekvlees niet hoger is dan de prijs voor traditioneel vlees	3%	3%	19%	42%	33%	100%
dat het wetenschappelijk onderbouwd is dat kweekvlees even gezond is als traditioneel vlees	2%	1%	10%	34%	52%	100%
dat familie, vrienden of kennissen kweekvlees ook eten en er positief over zijn	11%	22%	36%	25%	6%	100%

## **Bijlage 4**

ad vraag 3c

**3c. Als ik niet kies voor kweekvlees, is dat omdat:**

	weegt helemaal niet mee				weegt heel erg mee	totaal
<b>absoluut</b>						
het genetisch gemanipuleerd is	71	140	339	334	412	1296
gekweekt vlees onnatuurlijk is. Ik wil alleen natuurlijk vlees.	151	262	351	262	270	1296

	weegt helemaal niet mee				weegt heel erg mee	totaal
<b>relatief</b>						
het genetisch gemanipuleerd is	5%	11%	26%	26%	32%	100%
gekweekt vlees onnatuurlijk is. Ik wil alleen natuurlijk vlees.	12%	20%	27%	20%	21%	100%

## Bijlage 5

ad vraag 3d

### 3d. In hoeverre bent u het eens met de volgende stellingen over kweekvlees?

absoluut	helemaal eens	eens	neutraal	oneens	helemaal oneens	totaal	n.v.t. / weet niet
kweekvlees past niet bij mijn geloof	36	35	230	197	579	1077	219
kweekvlees past niet bij mijn principes	101	153	300	291	380	1225	71
ik denk dat kweekvlees anders smaakt dan traditioneel vlees	143	533	377	61	37	1151	145
ik denk dat kweekvlees ongezond is	100	208	456	260	94	1118	178

relatief	helemaal eens	eens	neutraal	oneens	helemaal oneens	totaal
kweekvlees past niet bij mijn geloof	3%	3%	21%	18%	54%	100%
kweekvlees past niet bij mijn principes	8%	12%	24%	24%	31%	100%
ik denk dat kweekvlees anders smaakt dan traditioneel vlees	12%	46%	33%	5%	3%	100%
ik denk dat kweekvlees ongezond is	9%	19%	41%	23%	8%	100%

## **Bijlage 6**

ad vraag 4a

N.B. Onderstaande opmerkingen zijn een letterlijke weergave van de reacties van de respondent en kunnen dus foutieve spelling of grammatica bevatten.

<b>4a. Geef in één woord aan waar u aan denkt bij het woord "kweekvlees".</b>	<b>aantal</b>
nep vlees	146
onnatuurlijk	106
namaak vlees	50
laboratorium	47
kunstmatic	45
gemanipuleerd	26
vies	26
eng	24
manipulatie	19
chemisch	17
raar	17
bah	16
genetisch gemanipuleerd	16
vreemd	15
alternatief	14
kunstvlees	12
onsmakelijk	11
diervriendelijk	10
laboratoriumvlees	10
oplossing	10
vleesvervanger	10
onecht	9
ongezond	9
gekweekt vlees	8
gemaakt	8
plastic	8
plofkip	8
prima	8
toekomst	8
gatver	7
niet echt vlees	7
nieuw	7
onbekend	7
jakkas	6
surrogaat	6
vegetarisch	6
anders	5
beter	5
eten	5
genetisch	5
klonen	5
onzin	5
brrrrr	4
goed	4
imitatie	4
niet lekker	4
niet natuurlijk	4
nieuwsgierig	4
reageerbuis	4

twijfel	4
vervanging	4
voedsel	4
apart	3
artificieel	3
chemie	3
gek	3
griezelig	3
kas	3
milieu	3
minder dierenleed	3
petri schaaltje	3
slecht	3
Smaakloos	3
soja	3
toekomstmuziek	3
troep	3
vlees	3
wetenschap	3
afwachten	2
dierenleed	2
dierenleedvrij	2
doen	2
fabriek	2
fabrieksvlees	2
Frankenstein	2
geen dierenleed	2
geen vlees	2
gevaarlijk	2
Geweldig	2
gezond	2
gezond?	2
gezondheid	2
goed alternatief	2
goed idee	2
goedkoop	2
goor	2
kunstmatic vlees	2
laboratoriumeten	2
makkelijk	2
massa	2
negatief	2
niet doen	2
niet goed	2
onwerkelijk	2
onzeker	2
opgefokt	2
plantaardig	2
raar woord	2
sciencefiction	2
smaak	2
soylent green	2
synthetisch	2
tofu	2
vales	2
vernieuwend	2

vleesfabriek	2
Voeding	2
waardeloos	2
weekvlees	2
nepvlees	1
afblijven	1
afschuwelijk	1
afval	1
allen maar iets chemisch	1
alliteratie	1
ander voedsel	1
angst	1
Antibiotica, kleurstoffen etc	1
awesome	1
banenverlies	1
Beetje labaratorium achtig	1
belachelijk	1
bende	1
benieuwd	1
biefstuk	1
bijzonder	1
bio	1
Bio-industrie	1
Biotechniek	1
bleek	1
boeren	1
bottenvrij	1
chemicalien	1
Chemisch gemanipuleerd op vlees gelijkend iets.	1
chemisch producten om tot het eind resultaat te moeten komen	1
chemisch vlees	1
commercie	1
consuminderen	1
consumptiedieren	1
dat het geteelt is	1
dat het net als een schimmel tot een massa word gevormd, net als een tumor	1
de troep van de mac donalds	1
de W van walgelijk	1
derry	1
dieralternatief	1
dieren	1
dierenfokkerij	1
Dierenwelzijn	1
doods	1
doping	1
droog	1
duurder	1
ecosysteemverslechtering	1
Ecovervuiling	1
een beetje kunstmatig	1
Een belangrijke ontwikkeling	1
een soort tahoe	1
Een stuk lees met een bakje vitaminepillen erbij	1
efficiëntie	1
Eindelijk!	1
ellende	1



en magere massa	1
Enge ziektes	1
Erlenmeyer	1
Ersatz	1
experimenteel	1
fabrikage	1
fake	1
fakewoord	1
falaffel	1
Fantastisch!	1
flauw	1
forellen in een kweekbak	1
futurologie	1
Gecreëerd vlees	1
geen echt vlees	1
Geen leuk woord	1
geen smaak	1
geen tijd om te leven al is het maar kort	1
gefabriceerd	1
gefokt vlees met als voedsel dode soortgenoten	1
gehakt	1
geitenwollensokkenvolkje	1
Gekweekte celculturen die gezamenlijk een ( dierlijk geassocieerd)weefsel vormen welke geschikt is voor consumptie	1
gekweekte dierenvlees	1
Geldverspilling	1
gemanipuleerd vlees uit het laboratorium	1
Gemanipuleerde cellen	1
gemodificeerd	1
Generiek	1
genetisch gemodificeerd	1
genetisch vlees	1
gewenning	1
gezondheidsproblemen	1
gif	1
Glibberig	1
goede aanvulling	1
Goedkoop alternatief	1
groeikassen	1
groei vlees	1
groente	1
hamburger	1
hap-cel	1
heel lang houdbaar	1
hitech	1
hoe het zal smaken	1
Hoera	1
hompvlees	1
hoopvol	1
Huiverig	1
iets vies	1
iets wat me misschien niet bevalt	1
ik weet niet of kweekvlees erg gezond is	1
ik zie heel graag dat er geen dieren meer worden gedood voor onze consumptie, kweekvlees zou een goed alternatief zijn mits het echt bijna hetzelfde smaakt/eruitziet/zelfde prijs heeft, alleen dan kun je vervente vleeseters overtuigen. Liever wil ik het plantaardige "vlees" van de vegetarische slager	1
in een kas geen kweek maar week vlees	1

in laboratoria vervaardigd vlees	1
in onnatuurlijk gegeven.	1
in petridish gekweekt vlees	1
in plastic verpakte stukken vlees	1
industrieel	1
innovatief	1
instant	1
interessant	1
kan ik me niets bijvoorstellen	1
kip	1
kipfilet	1
kleinere stukjes vlees die er nogal eenvormig uitzien	1
klink goed	1
klinkt niet positief	1
klinkt smerig	1
Klinkt vies, wel goed plan	1
knutselen	1
kunst	1
Kunstmatic geknutsel met leven	1
kunstmatic rotzooi onder het mom wereldverbetering	1
kunsnier	1
kunstvlees, plastic	1
kunstmatic	1
kweek	1
kweekkassen	1
kweekvis	1
kweekvlees	1
LAB-rotzooi!!!	1
laboratoriumproduct	1
lege stal	1
lekker	1
lekker gelijke smaak	1
LEUK UITPROBEREN	1
levensmiddelentechnologie	1
liever andere naam bijv tofvlees	1
lijkt een beetje op het huidige aanbod namaak vlees	1
lijkt me niet lekker	1
lijkt me niets	1
linkse lobby	1
Louis de Funer	1
ma	1
macaber	1
MacDonalds	1
malversatie	1
megastallenarmoede	1
menselijk	1
milieu freaks	1
milieuverbetering	1
milieuvriendelijk	1
Minder lekker	1
moeilijk....	1
mogelijk	1
mogelijkheden	1
Namaak vlees en niet zo gezond is als natuurlijk vlees.	1
Nattigheid	1
natuurvoeding	1

Nep?	1
nepkip	1
Nepvoeding	1
nergens	1
Niet aantrekkelijk	1
niet echt	1
niet gezond	1
niet iets fijns	1
niet smaakvol	1
Niet te eten	1
niet traditioneel	1
Niet vatbaar	1
nieuwe ziekten	1
nooit	1
onappetijtelijk	1
onbedoeld	1
onbehagelijk	1
onbekend maan onbemind	1
onbetrouwbaar	1
onderzoekswaardig	1
ongefokt	1
ongelooflijk	1
ongewoon	1
ongezond veel onnatuurlijke stoffen kankerverwekkend	1
Ongezond, onsmakelijk	1
onguur	1
onmogelijk	1
Onnodig	1
onnodig riskant	1
onnodig?	1
onogenlijk	1
onprettig	1
onsympathiek	1
onwaarschijnlijk	1
onwetenheid	1
Op een onnatuurlijke manier gekweekt vlees	1
ozonlaag	1
perfect	1
pink slime	1
plantachtig idee	1
plat	1
positief	1
potten	1
pracht uitvinding	1
praktisch	1
proberen	1
proeven	1
Prut vlees	1
robotachtig	1
rommel	1
Rotzooi	1
runderlap	1
scheppingsvervanging	1
shit	1
slakken	1
slap	1

Slap laf stukje vlees	1
slim	1
Smaak?	1
smaakloos	1
smaakvol?	1
Smac	1
smakeloos	1
smerig	1
soja dus niet te vreten	1
sojabonen	1
sojavlees	1
soort vleesvervanger	1
spannend nieuw	1
speciaal	1
speciaal gekweekt vlees	1
sponzig	1
stamcellen	1
steriel	1
super	1
technisch	1
Toch een beetje gerommel	1
toch niets voor mij	1
toch onnatuurlijk	1
toekomstverwachtingen	1
uitdaging	1
uitkomst	1
Uitstekend	1
uniform	1
vaag	1
variant	1
vee-overschot	1
vegaburger	1
Veiligheid	1
Verantwoord!	1
vernieuwing	1
vervuiling	1
vetvrij	1
Vies, raar woord	1
Vieze smurry, verkeerd mondgevoel	1
vis	1
Vlees dat gekweekt is	1
vlees dat gemaakt wordt	1
vlees in een pot	1
vlees in kassen	1
vlees uit de tuin	1
Vlees uit een chemische samenstelling	1
Vlees uit een petrischaaltje	1
vlees uit een reageerbuis	1
Vlees van stamcellen	1
voorstrevend	1
Walging	1
wasdat	1
wat nu weer?	1
wegaanervoor	1
weinig	1
weke massa	1

wennen	1
wereldvoedselvoorziening	1
werk	1
werkstuk	1
wondermiddel	1
wordt gekweekt	1
wordt hoe langer hoe gekker	1
Zegt mij niets	1
zelf gemaakt vlees	1
ziekenhuis	1
zielig	1
Zinnig	1
zuiver	1

## **Bijlage 7**

ad vraag 4b

### **4b. Waar denkt u aan bij het woord "kweekvlees"?**

<b>absoluut</b>								<b>totaal</b>
een zeer goed woord voor dit product	90	155	387	359	305		een zeer slecht woord voor dit product	<b>1296</b>
lekker	8	78	581	375	254		vies	<b>1296</b>
betrouwbaar	24	181	574	309	208		onbetrouwbaar	<b>1296</b>
duur	181	345	568	118	84		goedkoop	<b>1296</b>

<b>relatief</b>								<b>totaal</b>
een zeer goed woord voor dit product	7%	12%	30%	28%	24%		een zeer slecht woord voor dit product	<b>100%</b>
lekker	1%	6%	45%	29%	20%		vies	<b>100%</b>
betrouwbaar	2%	14%	44%	24%	16%		onbetrouwbaar	<b>100%</b>
duur	14%	27%	44%	9%	6%		goedkoop	<b>100%</b>

## **Bijlage 8**

ad vraag 5

N.B. Onderstaande opmerkingen zijn een letterlijke weergave van de reacties van de respondent en kunnen dus foutieve spelling of grammatica bevatten.

<b>5. Stel dat u een eigenaar van een winkel bent en u wilt "kweekvlees" gaan verkopen. Onder welke naam zou u "kweekvlees" gaan verkopen? ik zou het een andere naam geven, bijvoorbeeld:</b>	<b>aantal</b>
kunstvlees	31
alternatief vlees	29
vlees vervanger	24
diervriendelijk vlees	22
nepvlees	20
namaakvlees	16
bio vlees	15
labvlees	15
nieuw vlees	13
vlees	12
andervlees	9
diervrij vlees	8
duurzaam vlees	7
vervangend vlees	7
groevlees	6
niet dierlijk vlees	6
surrogaat vlees	6
vegavlees	6
eerlijk vlees	5
gemaakt vlees	5
genvlees	5
imitatievlees	5
productievlees	5
eco-vlees	4
fabrieksvlees	4
gezond vlees	4
nog geen idee	4
vegetarisch	4
verantwoord vlees	4
alternatief	3
dierloos vlees	3
gekweekt vlees	3
Kwees	3
natuurlijk vlees	3
stamvlees	3
altervlees	2
anders-vlees	2
art-vlees	2
betervlees	2
bijzonder vlees	2
biologisch vlees	2
Carnia	2
dat weet ik niet	2
geen vlees	2
gemanipuleerd vlees	2
goed vlees	2
groenvlees	2

het nieuwe vlees	2
ik zou geen kweekvlees verkopen	2
kunstmatic vlees	2
lab vlees	2
labo-vlees	2
Laboratoriumvlees	2
leedvrij vlees	2
milieu-bewust vlees	2
minder leed vlees	2
natuurlijk	2
Natuurlijke vlees vervanger	2
niet verkopen	2
nieuw	2
semivlees	2
slacht vrij vlees	2
vlees 2.0	2
vlees anders	2
vleeslab	2
weekvlees	2
? iets dat verwijst naar 'smaak', niet hoe het gemaakt is.	1
? kweekvlees klinkt vies.	1
...kip, ...kalkoen	1
'geen beest' vlees	1
'Groen' vlees, 'Natuurlijk ontwikkeld' vlees, iets wat de associatie met een laboratorium niet wekt...	1
Al draagt een aap een gouden ring...	1
Alternatief voor echt vlees	1
Altvlees	1
artificial beef	1
bamivlees	1
beef, karb, snit,	1
beestloos vlees	1
beter alternatief	1
Bevlees	1
bewerkt vlees o.i.d.	1
bewustvlees	1
bijna echtvlees	1
bijna-vlees	1
bio	1
bio 'vlees'	1
bio genvlees	1
bio-neutraal	1
Biologisch verantwoord	1
biologisch vleesvervanger	1
blijvlees	1
calefiebantvlees	1
celvlees	1
chemievlees	1
Chemische troep	1
Clean meat	1
cloonvlees	1
cultivlees	1
cultuurvlees	1
culvian	1
cyber-vlees	1
dat weet ik zo snel niet, maar kweekvlees klinkt heel vies	1
De echte naam alleen dan met een sticker aangeven: zonder dierdoding	1



dier loos vlees	1
Dierenleedvrijvlees	1
Dierlijk product	1
diervriendelijk	1
Diervriendelijk / vega vlees	1
diervriendelijk product	1
diervriendelijke vleesproducten	1
eatvlees	1
echt diervriendelijk vlees	1
echt kunstvlees	1
Eco friendly meat	1
een betekenisvolle naam	1
Een gezonde hap	1
een hapje erbij	1
een labje vlees	1
een merk naam, net als bijvoorbeeld vega vlees quorn kan worden genoemd	1
een product naam	1
een totaal andere naam, zonder het woord vlees	1
Eerlijke proteïne	1
eiwitburger	1
eurekavlees	1
fabric meat	1
fancy naam	1
fantasievlees	1
filet	1
flut vlees	1
friendly meat	1
Gecreeerd vlees	1
gecultiveerd vlees	1
geen dierlijk vlees	1
geen directe link met "vlees", geen idee wat	1
geen naam met vlees erin	1
gekloond vlees	1
gekweekte vleesvervanger	1
geneeti	1
Genetarisch Vlees	1
genetisch vlees	1
geproduceerd vlees	1
gevormd vlees	1
gewoon vlees	1
gezonde vervanger	1
gmvlees	1
Goede keus	1
gooi weg spul	1
happy meat	1
het alternatieve vlees	1
het andere vlees	1
het betere vlees	1
hetzelfde als dierlijk vlees product	1
hobbynevlees	1
iets als kunstkoe . . . naar gelang de smaak.	1
iets met eco in de naam	1
iets waar het woord vlees niet in voorkomt	1
iets wat lekker klink	1
iets wat minder de nadruk legt op "nevlees"	1
iets zonder het woord vlees	1

Ik ben geen reclameman, geen idee. Kweekvlees in ieder geval niet.	1
ik zou het de normale naam geven, met daaronder dat het uit laboratorium komt/ dat het is geteelt of gekweekt	1
imi-vlees	1
imitatie	1
in de trand van vegetarisch vlees een woord zoeken	1
indumeat	1
industrieel vlees	1
inno vlees	1
instantvlees	1
K-vlees, kunstmatig vlees	1
kan ik zo vlog niet bedenken	1
kofuvlees	1
kunstmatig geproduceerd	1
kweekproduct	1
kweeks	1
lab-lap of lab-hap	1
labaratoriumvlees	1
labgrown	1
Lablap	1
Labmeat	1
LEGVLEES	1
look a like	1
ludieklapje	1
maakvlees	1
maaltijdvervanger "vlees"	1
maatvlees	1
mag hij zelf kiezen	1
Manipulatie vlees	1
massaconsumptievlees	1
meat-ing	1
meaty	1
mensenvlees	1
Merknaam	1
Merknaam die verwijst naar niet traditioneel vlees	1
Milieu vriendelijk vlees	1
milieu vriendelijke voeding	1
milieuvlees	1
milieuvriendelijk(er) vlees	1
miracle meat	1
modern vlees	1
modivlees	1
multicultivlees	1
natuur vlees	1
natuurlijk gebrouwen	1
Natuurvriendelijk ecologisch positief vlees (oftewel NEP vlees)	1
nee	1
neo bief	1
neo vlees	1
nep	1
nepper	1
net echt	1
new world meat	1
newflesh	1
nieuwe generatie vlees	1
nieuwe voeding	1

nieuwestijl vlees	1
no ha(r)m done	1
non-natural-meat	1
onbestemd	1
onbiologisch vlees	1
ongeslacht vlees	1
ongezond vlees	1
Onnatuurlijk vlees	1
onvlees	1
ookvlees	1
op natuurlijke basis gefabriceerd vlees	1
Optimaal Vlees	1
organisch vlees	1
panvlees	1
Petrivlees	1
PP - positieve proteïne	1
prenatalvlees	1
pro-bio vlees	1
Proteïneprodukt	1
provlees (van Productievlees)	1
Psebo	1
pseudo vlees	1
q vlees	1
replacevlees	1
Science meat	1
Selfmade vlees	1
smaakvlees	1
speciaal vlees	1
Steek	1
Struikkarbonade	1
subvlees	1
supervlees	1
technovlees	1
teel vlees	1
think twice	1
toekomst vlees	1
tofvlees, oké vlees	1
Tomorrow Meat	1
tweevlees	1
V lees	1
varia	1
variavlees	1
vege vlees	1
verbeter de wereld vlees	1
Vervanger	1
Vervangvlees	1
Vlab (vlees/lab)	1
Vlees Burger	1
vlees dat geen vlees is	1
vlees maar dan anders	1
vlees uit eigen teelt	1
vlees van de ??????	1
vlees van de prof	1
vlees-extra	1
vlees, maar dan anders	1
vleesachtig	1

vleesanders	1
vleesdrager	1
vleesloos vlees	1
vleessie	1
vleesverbeteraar	1
vleesvervanger gezond	1
vleesvervanger met een unieke naam	1
Vleesvlees	1
vleesvrij	1
vleeswaar	1
vlezig	1
voeding	1
Voedingdvlees	1
voer	1
vrij vlees	1
VRIJdiervlees	1
vrijvlees	1
wegwerp	1
Wereldvlees	1
zoiets als valess	1

## **Bijlage 9**

ad vraag 8

N.B. Onderstaande opmerkingen zijn een letterlijke weergave van de reacties van de respondent en kunnen dus foutieve spelling of grammatica bevatten.

<b>8. Wat is voor u de belangrijkste reden om kweekvlees vaker te willen kopen? (maximaal 3 antwoorden mogelijk) anders, namelijk:</b>
als er niets anders meer is
als het goedkoper is maar wel lekker
als het goedkoper zou zijn
arbeidsplaatsen
beter voor milieu
dat het waarschijnlijk goedkoper is dan natuurlijk vlees
de prijs
De prijs
geen
geen
geen idee
geen reden
geen specifieke reden
Gezonder?
goedkoper
goedkoper
goedkoper met zelfde kwaliteit
Het is awesome.
hoe minder dierenvlees er gegeten gaat worden des te beter
hopelijk ook gezonder voor de mens
ik weet van alle genoemde argumenten niet of deze wel de beloofde "voordelen" bieden
indien goedkoper
is gezonder
klimaatvriendelijk
lekker
Milieu vriendelijker
minder antibiotica binnenkrijgen
minder antibiotica erin, minder kans op ziektekiemen die je binnenkrijgt
minder bioindustrie nodig
minder ruimtebeslag en luchtvervuiling
misschien dat mijn man en kinderen dan niet meer om gewoon vlees vragen
misschien goedkoper
niet
niet duurder dan traditioneel vlees
prijs
smaak
smaak?
voel er niet veel voor

## **Bijlage 10**

ad vraag 10

N.B. Onderstaande opmerkingen zijn een letterlijke weergave van de reacties van de respondent en kunnen dus foutieve spelling of grammatica bevatten.

<b>10. Waarom wilt u kweekvlees niet proberen? (maximaal 3 antwoorden mogelijk) anders, namelijk:</b>
ben gek op vlees met een vet randje
ben veganist
ben vegetarier
de enkele keer dat ik vlees eet, is het scharrelvlees. Als ik geen vlees wil eten ken ik veel alternatieven bv quinoa
eet heel weinig vlees
geen fijn idee
geen vlees eten als normaal vlees niet mogelijk is
geen voortgang bieden aan iets waar niemand als je er goed bij nadenkt, op zit te wachten
gevolgen zijn niet te overzien, er moeten dieren blijven voor onze voeding
het is een rare benadering van het wereldvoedselprobleem
het is niet bekend wat de effecten op langere termijn voor de gezondheid zijn
het lijkt mij minder gezond en minder lekker
het voelt gewoon niet goed
ik ben vegetarier
ik ben vegetarier
ik ben vegetariër
ik ben vegetariër
ik ben vegetariër en eet geen enkel vlees
Ik ben vegetatier.
ik eet geen vlees
ik eet heel winig vlees
ik eet sowieso geen vlees
ik eet vegetarisch
Ik eet weinig vlees, kan er helemaal zonder als er alleen maar kweekvlees zou zijn.
ik eet zo min mogelijk vlees
ik hoef geen vlees
Ik kan me niet voorstellen dat het net zo smaakt als echt vlees, dezelfde kleur, textuur, etc. Het zou voor mij 'nep' voelen.
ik koop vlees bij de slager, niet in de supermarkt
ik vind het een smerig idee
Ik vind het in principe een eng iets...Levende materie kunstmatig kweken. Ik ben daar niet voor. Net als voor clonen niet.
ik vraag me af of het echt beter is voor het milieu
ik wil eerst weten wat er allemaal 'in' zit
ikner een raar idee bij heb
is niet "echt"
kan niet bestaan dat alles lijkt op echt vers vlees. Geur, kleur,vetrandje.
kweekvlees is net zozeer vlees als dat sojamelk koemelk is, namelijk helemaal niet.
lijkt me niet de oplossing om een aantal vleesgerelateerde problemen op te lossen, dat kan namelijk goedkoper en simpeler: veel minder of geen vlees eten!
mensen zouden hoe dan ook minder vlees moeten eten
misschien omdat ik vegetariër ben, maar het klinkt verschrikkelijk onsmakelijk.
na 5 jaar er een onderzoeker gaat aantonen dat het slecht voor je gezondheid is
nep is
onnatuurlijk
onnatuurlijk
overbodig product
raar
staat gewoon tegen
vegetariër

vegetarisch
vegetarisch
Voorkomen van dierenleed als argument is onzin: je kunt ook gewoon dierenleed proberen te voorkomen ook al wordt een dier gebruikt voor voedselconsumptie
waarom kweekvlees als er gewoon vlees te koop is
waarschijnlijk duurder
wat kan men daar nog meer mee manipuleren
Wil niet aan de chemie

## Bijlage 11

ad vraag 11

N.B. Onderstaande opmerkingen zijn een letterlijke weergave van de reacties van de respondent en kunnen dus foutieve spelling of grammatica bevatten.

11. Wie zou volgens u het voortouw moeten nemen in de verdere ontwikkeling van kweekvlees, zodat kweekvlees in de nabije toekomst ook in de supermarkt verkrijgbaar is? anders, namelijk:	aantal
ALLE INSTANTIES SAMEN	1
allemaal, samenwerking	1
bedrijfsleven	2
Bedrijven in de voedselbranche	1
bedrijven van kweekvlees	1
biochemische industrie	1
boeren	1
Boeren en universiteit	1
combinatie bovenstaande	2
combinatie van bovenstaanden	1
Combinatie van Universiteiten, Dierenwelzijn, overheid EN supermarkten.	1
dat weet ik niet	1
de consument	1
De Producent	1
een combi van de bovenstaande antwoorden	1
een combinatie van bovenstaanden	1
geen idee	6
geen idee, t lijkt me niet veilig op de langere termijn voor de gezondheid	1
geen idee. wil eerst alles weten van het produkt en of het echt wel zo goed is...heb mn vraagtekens hierover	1
geen mening	1
gezamenlijke verantwoordelijkheid + initiatief	1
grote levensmiddelen leveranciers/ supermarkten	1
Het bedrijfsleven in het algemeen	1
Iedereen gezamenlijk	1
Ik zou het niet weten	1
is daar een markt voor dan	1
koperspubliek	1
Kweekvlees zou niet geproduceerd mogen worden.	1
levensmiddelenindustrie	1
mensen met verstand van zaken, dus wss universiteiten in combinatie met de industrie? Maar dan zonder winstooigmerk voorop staat.	1
niemand, samen doen	1
Niet belangrijk.	1
overheid	1
Overheid en universiteiten	1
particulier ondertoezicht van de overheid	1
samen	1
Samenwerking tussen alle genoemde partijen boven	1
samenwerking van bovenstaande groepen	1
universiteiten in samenwerking met bedrijfsleven	1
Universiteiten in samenwerking met grote voeding producenten	1
verbieden	1
vleesproducenten	2
vleesverwerkende industrie	1
voedsel industrie	1
voedselproducenten	1
wetenschappelijke onderzoeken door laboratorialaborantonderzoeken	1



wetenschappers	1
WHO	1
ZOU HET NIET WETEN	1

## **Bijlage 12**

ad vraag 12

### **12. In hoeverre bent u het eens met de volgende stellingen over kweekvlees?**

<b>absoluut</b>	<b>helemaal eens</b>	<b>eens</b>	<b>neutraal</b>	<b>oneens</b>	<b>helemaal oneens</b>	<b>totaal</b>
Kweekvlees is een goede vleesvervanger.	87	353	603	136	117	1296
Kweekvlees is geen echt vlees.	318	513	326	116	23	1296
Kweekvlees zou verboden moeten worden.	113	92	432	444	215	1296
Kweekvlees is een goede oplossing voor het wereldvoedselprobleem.	131	547	436	118	64	1296
Doordat de wereldbevolking steeds groter wordt, zullen we in de toekomst wel kweekvlees moeten gaan eten. Er is niet voldoende ruimte op de aarde om voor alle bewoners voldoende dieren voor het vlees te houden.	115	457	436	199	89	1296
Mensen moeten helemaal geen vlees of kweekvlees eten.	65	95	441	437	258	1296

<b>relatief</b>	<b>helemaal eens</b>	<b>eens</b>	<b>neutraal</b>	<b>oneens</b>	<b>helemaal oneens</b>	<b>totaal</b>
Kweekvlees is een goede vleesvervanger.	7%	27%	47%	10%	9%	100%
Kweekvlees is geen echt vlees.	25%	40%	25%	9%	2%	100%
Kweekvlees zou verboden moeten worden.	9%	7%	33%	34%	17%	100%
Kweekvlees is een goede oplossing voor het wereldvoedselprobleem.	10%	42%	34%	9%	5%	100%
Doordat de wereldbevolking steeds groter wordt, zullen we in de toekomst wel kweekvlees moeten gaan eten. Er is niet voldoende ruimte op de aarde om voor alle bewoners voldoende dieren voor het vlees te houden.	9%	35%	34%	15%	7%	100%
Mensen moeten helemaal geen vlees of kweekvlees eten.	5%	7%	34%	34%	20%	100%

## **Bijlage 13**

ad vraag 15

N.B. Onderstaande opmerkingen zijn een letterlijke weergave van de reacties van de respondent en kunnen dus foutieve spelling of grammatica bevatten.

<b>15. Eet u vlees? Indien nee, waarom niet? nee, anders, namelijk:</b>
af en toe eet ik vlees
Alleen kip
eet bewust, alleen biologisch vlees en vis. En omdat dat nogal prijzig is, dus ook regelmatig geen vlees/vis
Eet voornamelijk wild vlees en gevogelte vanwege het verschrikkelijke vrede gesjoemel met de dieren en de smerige oppeppers die men aan vies vlees toevoegt.
eet weinig vlees
Flexitariër = 1 tot 2 dagen in de week vlees
geen geld voor
heel weinig
hou niet van vlees
Ik ben flexitariër
ik ben flexitariër, maar bijna vegetariër en neig naar veganist
ik eet soms vlees als mijn lijf dat aangeeft.
ik eet weinig tot geen vlees
Ik wil graag vegetariër worden.
Ja Met Mate
niet als ik het zelf moet bereiden, anders wel.
niet lekker
om geopolitieke redenen eet ik zo weinig mogelijk vlees en als ik vlees eet is dat biologisch
parttime vegetariër
soms
te duur
vega,wel vis
vind het niet nodig
Vind het vies.
wij zijn vleesmijders

## **Bijlage 15**

ad vraag Indien u nog opmerkingen heeft naar aanleiding van deze vragenlijst, kunt u daarvoor de ruimte hieronder gebruiken

N.B. Onderstaande opmerkingen zijn een letterlijke weergave van de reacties van de respondent en kunnen dus foutieve spelling of grammatica bevatten.

<b>Indien u nog opmerkingen heeft naar aanleiding van deze vragenlijst, kunt u daarvoor de ruimte hieronder gebruiken.</b>
Als dit produkt verkoscht gaat worden, laat McDonalds er dan mee beginnen. Mensen die een hamburgercultuur aanhangen zijn m.i. niet zo kritisch. Het feit dat er kweekvlees uitgevonden moet worden, betekent dat er van overheidswege en vanuit de voedingsindustrie geen enkele moeite wordt gedaan de eetcultuur van mensen te veranderen.
als ik vlees eet, gemiddeld 3 x per week is het biologisch vlees
belangrijkste zijn voor mij de lange termijn gezondheidsrisico's. Die mogelijkheid kwam nergens als invuloptie terug.
ben heel benieuwd over de ontwikkelingen, maar ik denk dat het erg belangrijk is het positief te promoten (vergelijk Tofu als positief tov gemodificeerde soja) Succes
Benieuwd naar de uitkomst van deze vragen
Bij de vaag of ik bereid ben om meer voor kweekvlees te betalen moet m.i. aangegeven worden of dat t.o.v. regulier of biologisch (duurder) vlees is.
Bij dit onderwerp zou ik graag de mogelijkheid hebben om mijn argumenten te motiveren.
Bij het zgn. kweekvlees zie ik voordelen, maar vind de smaak het allerbelangrijkst. Bij bio-kip en tipala/panga denk nu ook al aan kweekvlees...
Bijzonder onderwerp.
dat kweekvlees geen bot en geen vet heeft > Geen vet is positief geen bot kan minder beleving betekenen
de essentiële vraag of kweekvlees smakelijk,lekker is wordt niet gesteld Dat is in ieder geval voor mij van zeer groot belang
de tijd en de wetenschap zullen moeten uitwijzen of we een goed product gaan krijgen.
De vraag wordt gesteld of het wereld voedsel probleem hiermee op te lossen is. Ik zou graag zien dat de wereldbevolking aangepast wordt aan het voedsel wat beschikbaar is
denk ook eens aan de biodiesel, hoeveel grond is daar voor nodig, met kweekvlees help je niet de boeren in de ontwikkelingslanden mee, en wanneer krijgen we dan kweekmelk e.d.
Deze vragenlijst is sturend opgezet. Je krijgt zo geen echt beeld over wat mensen vinden, waardoor de uitkomsten van dit onderzoek net zo zinvol zijn als een onderzoek van de frauderende prof Stapel.
Een moeilijk onderwerp. Wij kennen al een vleesvervanger op basis van soja, is ook geen succes en smaakt nergens naar. Men kan beter de energie steken in een product wat met vlees niets te maken heeft en toch de gelijke voedingswaarde kent, maar laat dan elke naam die iets oproept met vlees er ver weg van. Bij het noemen van de naam "kweekvlees"wordt ik al onpasselijk.
Eigenlijk is het pure onzin. In de jaren 40, 50, toen m'n vader jong was werd er hooguit twee keer per week vlees gegeten, op andere dagen kreeg je een ei of iets anders, veel geld voor vlees was er niet, waarom moet de mens vandaag de dag elke dag een groot stuk vlees eten? Puur inhalig en onnodig. Als iedereen één maal per week geen vlees zou nuttigen zou het co2 probleem al zo goed als zijn opgelost. Als vlees te schaars word, word het vanzelf duurder. Als dit kweekvlees daadwerkelijk op de markt zou komen zal je binnen no time zien dat het even duur zal zijn als het vlees nu en het 'echte' vlees vele malen duurder omdat dat dan ineens exclusief zou zijn. Gewoon niet doen.
Er is al zoveel nep in de markt. komt er ook nog eens nepvlees bij. Schenk/hecht meer waarde aan een stuk ambacht dan surrogaat/nep waar je teveel voor betaald. Los eerst het voedselerspil systeem eens op voordat ze overstappen op een stuk chemovlees. Met insecten kweek en consumptie is het ook niks in het verleden.
er moet meer aandacht worden geschonken aan het eten van veel minder vlees en dat er natuurlijke producten zijn die ook de juiste voedingsstoffen bevatten, zoals bonen etc.
Er werd in het begin de indruk gewekt dat je wel vlees moet eten, het zou fijn zijn als er direct een lijst vanuit oogpunt van een vegetariër en een vanuit oogpunt van een vleeseter zou zijn.
Er werd maar ervan uitgegaan dat je vlees eet. Wij eten regelmatig geen vlees, we vinden vlees niet zo heel belangrijk
er wordt helemaal niets verteld of gevraagd over caaloriegehalten e.d.
er zal toch een andere naam voor moeten komen
eR ZIJN NOG GENOEG ANDERE BIOLOGISCHE ETENSWAREN. VLEES IS TOCH NIET ZO GEZOND EIGENLIJK
Erg goed streven, maar hoe breng je dit naar de markt zodat er daadwerkelijk gebruik van wordt gemaakt? Latijnse naam gebruiken om het bv al anders ta laten klinken dan kweekvlees. ( calefiebantvlees) Hoe verkoop je het!! Ik zou het zeker kopen, de nadelen wegen niet op tegen de voordelen.
Geachte mevrouw, meneer, vraag 3B: het hangt van de smaak af van echtgenoot. Zelf eet ik nl maar heel af en toe vlees. vraag 15: mis de keuze mogelijkheid; eet maar af en toe vlees nu was het net of ik iedere dag vlees eet. Echtgenoot eet dat wel iedere dag nl.

Geen aandacht aan te verwachten gezondheidsrisico's. Ons eten staat stijf van de toevoegingen. Niet voor niets zijn er allerlei nare ziektes. We eten zoveel troep. De grote vraag is bij mij of dit soort vlees nou wel zo gezond is. Het is weer iets in onze voeding wat niet natuurlijk is. Iedereen zou minder of geen vlees meer kunnen gaan eten. Dan is dit probleem helemaal niet aan de orde. Van mijn part een bonnen systeem. Dan krijg je gewoon niet meer vlees dan een maximum per persoon. Kunnen we met zijn allen op deze wereldbol fijn leven. Het vleesprobleem is een luxe probleem. We consumeren teveel.
goed dat u het aan de orde stelt!
goede info nooit van gehoord kweekvlees
Goede info over iets waar ik nog niets over vernomen had.
graag eerst onderzoek doen zodat ik niet hoeft uit te maken of het gezond is, negatieve effecten heeft etc.
heb mijn twijfels over de opzet van deze enquête: de rol/waardering van de smaak van het kweekvlees is onvoldoende verwerkt
het aspect gezondheid kwam weinig aan de orde
Het beste is m.i. zo weinig mogelijk vlees eten.
het is bij de laatste vragen wel erg zwart/wit. Wij eten wel vlees, maar sinds korte tijd een stuk minder dan voorheen, juist om de redenen waarvoor nu kweekvlees wordt onderzocht. Ik bedoel maar te zeggen dat kweekvlees niet DE oplossing hoeft te zijn, maar een mogelijke oplossing zou kunnen zijn.
Het is fijn om er bij stil te staan hoeveel dierenleed er op de wereld is en dat er misschien een goede oplossing uit gaat komen zo dat er minder dieren hoeven dood te gaan.
Het is mij niet duidelijk in hoe verre kweekvlees genetisch gemanipuleerd is. Dit had invloed op het beantwoorden van de vragen. Ik ben vóór alternatieven voor echt vlees, maar principieel tegen genetische manipulatie.
Het is wel even wennen aan het idee, maar bij nader inzien: Een fantastische uitdaging!!
Het probleem van een groeiende wereldbevolking staat los van het voedselprobleem. Er zijn maar weinig landen die dit probleem actief aanpakken. Daarnaast moeten we terug naar 100% natuurlijke voeding. 90% van het eten dat in de supermarkt ligt is bewerkt. Waarom krijgt iedereen tegenwoordig kanker?
Het product is moeilijk voor te stellen; kweekvlees in alle varianten zoals biefstuk, karbonade, speklap, kip, etc ? of is het 1 uniform product met 1 smaak? Dat is niet aantrekkelijk en heeft geen kans.
Het zou een goede tegenhanger kunnen zijn aan de BIO en natuur gekte die goede landbouwgrond op offeren voor natuur terwijl een groot deel van de mensheid honger leid. Laat de overheid daarin investeren i.p.v. domme windmolens
hoe komen jullie op dit onderwerp.????!!!
Ik ben bang dat kweekvlees ongezond is, maar dat dat pas na jaren bewezen wordt
Ik ben flexitariër
Ik ben wel erg nieuwsgierig geworden!
ik eet maar 1 keer in de week vlees, als alle mensen dat zouden doen is het probleem opgelost
Ik had er nog nooit van gehoord, dus leuk om dit te weten en evt. te volgen
ik heb geen idee wat kweekvlees is, dus ik kan er geen oordeel over velendus ook de vragen niet goed beantwoorden ik heb mijn best gedaan
Ik heb geen vertrouwen in kweekvlees, alles word tegen woordig kunstmatig gemaakt. Mensen zouden minder vlees moeten eten en biologisch!
Ik hoop dat het er echt van komt! Dank voor deze enquête.
Ik ken niet de exacte redenen waarom er kweek vlees moet komen. U beschrijft omdat er anders een voedselprobleem ontstaat ivm te veel mensen en te weinig dieren. En ivm de ziektes die de dieren overbrengen op mensen. Kweekvlees klinkt voor mij ongezond, niet natuurlijk, maar het vlees van tegenwoordig is ook niet echt gezond meer gezien al dat groei hormonen dat men gebruikt.
Ik vind dat er gedegen onderzoek gedaan moet worden, voordat kweekvlees verkocht mag worden.
Ik vind dit een bijzonder slecht onderzoek!! Ontwikkeling van "kweekvlees" blijkbaar staat nog helemaal in de kinderschoenen en is voor zover ik begrijp nog niet veel meer dan een lab experiment. Zoals in de vragenlijst al aangegeven vind ik dat in deze vragenlijst zgn. "voordelen" worden genoemd, waarvan m.i. helemaal niets bekend is. Ik vraag me af of de beweringen onderbouwd kunnen worden met relevante onderzoeksdata. Over deze opmerkingen zou ik graag een terugkoppeling zien, b.v. in de vorm van echte onderzoeksresultaten/rapporten etc.
Ik vind dit een moeilijke vragenlijst, omdat het niet makkelijk is om over zo'n complex onderwerp een mening te hebben.
ik vind het jammer dat we voor een vragenlijst als deze geen punten krijgen
Ik vind het moeilijk om een echt goed antwoord te geven. Want ik ken helemaal geen kweekvlees laat staan hoe het smaakt. En ik ben het met de stellingen over voedsel schaarse en noem maar op opgelost wordt door geen vlees meer te eten. Ik vind dat aannamen die eerst maar eens bewezen moeten worden. En of het echt wel zo gezond is.
Ik vindt het soms moeilijk om een antwoord op een bepaalde vraag te geven omdat het voor mij nog niet duidelijk is hoe of de samenstelling van het kweekvlees is en welke eventuele bijwerkingen ( in de toekomst) blijkt te hebben.
Ik vond de eerst gestelde vragen niet zinvol als je toch niet van plan bent om kweekvlees te gaan kopen/eten; meer nog, eigenlijk op het product tegen bent.

Ik vond de vragenlijst niet echt genuanceerd. Zo werden er meer voordelen dan nadelen genoemd van kweekvlees. Men zou gewoon minder vlees moeten eten en vaker moeten kiezen voor een alternatief. Men gaat er altijd maar vanuit dat alles te koop is. Als het aan mij lag is het vlees soms gewoon op. Vlees zou niet verboden moeten worden, onbeperkt vlees (denk aan onbeperkt spare-ribs) eten wel!
Ik vond het jammer dat bij de argumenten voor/tegen de redenering ontbrak dat er voor iedereen genoeg is, als m.n. het westen gewoon een beetje mindert. Waarom moeten we zo nodig altijd aan onze behoeften voldoen, hetzij met natuurlijk vlees of kweekvlees? Kweekvlees is een antwoord op een symptoom, niet op de oorzaak. Dit is voor mij de belangrijkste reden dat ik tegen kweekvlees ben, maar dit kon ik in de enquête niet kwijt.
Ik wordt hiet enthousiast van!!!!!!!!!!!!!!!!!!!!
Ik zou liever zien dat mensen minder vlees eten en biologisch vlees. Dan gemanipuleerd vlees.
In de aanvang van deze lijst werd er gesproken over dat het bedrijven en banen zou gaan kosten maar ik ben van mening dat het ook weer banen opleverd omdat het toch ook geproduceert moet worden.
Interessant onderwerp
interessant onderwerp.
Interessant onderwerp. Leuke vragenlijst...
Interessant. Ben nieuwsgierig naar verdere ontwikkeling van kweekvlees. SUCCES!!
Kweekvlees is in mijn opinie een weg inslaan die ons nog verder van ons zijn brengt. Misschien zouden we als mensen gewoon wat meer kunnen delen i.p.v. vermenigvuldigen.
Kweekvlees is inderdaad een goede vervanger voor vlees, wat zal helpen het wereldvoedselprobleem op te lossen. Misschien moet er echter eerst worden gedacht aan de mogelijkheid te minderen met vlees eten! Voor een kilo vleeseiwit is veel meer plantaardig eiwit nodig. Het zou gepromoot kunnen worden dat vlees echt geen dagelijkse behoefte is en dat er genoeg alternatieven zijn om alsnog de voedingsstoffen binnen te krijgen!
Kweekvlees kan, net als sprinkhanen en insecten, toch eerst door andere voedsel gemengd worden? hoeft toch niet al lap vlees op het bord?
kweekvlees zou van een vleesbeperkt dieet een 'vegetarisch' dieet kunnen maken.
Lastig om een oordeel over kweekvlees te hebben. Ik had tot voor dit onderzoek er nog nooit vangehoord.
lastig onderwerp
Leerzaam en leuk onderzoek
leuk
lijkt mij wat voorbarig voor een dergelijk onderzoek. Ik verwacht niet dat binnen 10 jaar diervriendelijk vlees al op industriële grootte te kweken is.
men moet de problematiek rondom voedselvoorziening niet oplossen met nep. Men moet beginnen de mensheid om te vormen dat vlees niet altijd hoeft. Men kan beginnen in recepten als hoofdingredient het vlees te schrappen, maar uit te gaan van de groente. Met de onjuiste recepten denken mensen dat vlees moet en dat is niet zo. Kom met duidelijke alternatieven en deze in de recepten duidelijk vermelden. U zult zien dat de mensen snel zullen leren. Bovendien zorg er voor dat er geen goedkoop vlees meer in de winkel ligt.
men zou wat dieper op de vraagstelling kunnen gaan
Mensen zijn gewend vlees te eten. Er zou ook langzamerhand afgebouwd kunnen worden met vlees eten. Het duurdert maken. En over de jaren steeds minder produceren. Dan op vegetarische producten overgaan.
mensen zullen niet gauw bereid zijn om meer voor kweekvlees te betalen denk ik(ben ik bang van), vooral de grote vleeseters die nu ook al niet veel geven om dierenleed/toekomst etc.
Mijn grootste bezwaar/angst t.o.v. dit soort ontwikkelingen kon ik nergens kwijt: In hoeverre kan het veelvuldig consumeren van dit soort kunstmatig voedsel op de hele lange termijn lijden tot ziektes als kanker of allerlei genetische ziektes. De halleluja stemming rond alle voordelen en de druk om dit op korte termijn in de supermarkt te leggen, maakt dat het per definitie onmogelijk wordt om echt uit te sluiten of dit op de lange termijn ook volledig onschadelijk is.
Mijn voornamelijke terughoudendheid met kweekvlees is dat ik me afvraag of het wel 100% veilig en betrouwbaar is. Verder sta ik er wI positief tegenover. Indien hier uitgebreide onafhankelijke onderzoeken naar gedaan zijn, vind ik kweekvlees een goed alternatief. Daarnaast verbaast het me vaak hoeveel vlees mensen iedere dag eten. Als iedereen nu eens iets zou minderen en niet iedere dag vlees eet, zou het al heel veel schelen in de problematiek die afkomstig is van vleesproductie
Milieu aspecten zoals Co2 uitstaat wordt in dit onderzoek niet meegenomen. Ik vind dat deze ook aanbod had moeten komen.
mocht langer, interessant onderwerp
Om een goed oordeel te hebben zou ik het moeten proeven. Economisch is de schade niet te overzien.
Op sommige vragen kan ik eigenlijk nog geen antwoord geven omdat mij de wetenschappelijke onderzoeken van kweekvlees nog niet bekend zijn. Naast de verslaglegging van de panelvragen van Flycatcher zou het aan te bevelen zijn deze met wetenschappelijk onderzoeksresultaten aan te vullen. Is het mogelijk dit in de toekomst bij alle Flycatcheronderzoeken te doen?
Overheden moeten blijven wijzen dat vlees geen statussymbool is, dat het veelvuldig eten ervan slecht is.voor de dieren, leefomgeving en de gezondheid. Hoe slechter wij omgaan met onze leefomgeving hoe vervuiler dieren zullen geraken. Laten wij promoten dat er een dag in de week goed vlees gegeten gaat worden en de rest van de week vleesvervangers. Niets mis mee, daar er zo'n ruim aanbod van deze producten aanwezig is

prijs tov van normaal vlees is verwarrend. het moet iig niet nog duurder worden dan biologisch vlees, maar een beetje duurder dan plofkip lijkt mij prima.
Prima als dit "kweekvlees" er zou komen! Met vriendelijke groet, Christl Kop
raar onderwerp!
Sommige stellingen waren niet te beantwoorde om dat je het product kweekvlees nog niet kent! Voor mij is smaak belangrijkste en die kennen we niet
soms wil ik een ander antwoord geven dan een van de voorgestelde, m.a.w. er zijn meer mogelijkheden dan de vragensteller aanbiedt.
Structuur/smaakbeleving van kweekvlees is van groot belang bij het geaccepteerd raken van kweekvlees als volwaardig vervanger van normaal vlees
Uit plichtsgetroouweid heb ik het ingevuld, en ik vond het wel interessant, maar ik moet er niet aan denken dit ooit te moeten eten! Yuck!! Hopelijk blijft het science fiction.
Veel vragen kunnen eigenlijk niet ingevuld worden, omdat ik de stelling niet op waarheid kan controleren. Bijvoorbeeld : Is kweekvlees gunstig voor het wereldvoedselprobleem, geeft het minder afvalstoffen en zoja hoeveel, wat zijn de financiële consequenties, e.d.
vervelend om te antwoorden, omdat ik Nee zeg tegen kweekvlees, krijg ik toch vragen over, stel dat je..... Nee is nee bij mij, dan zou de vragenlijst afgesloten moeten worden.
Vind het nog wel een dilemma wat geloof betreft, is dit de bedoeling of gaan we 'te ver'?
Vlees dat wordt aangeboden door slagers en supermarkten komt NIET van levende dieren :-)
Vlees komt van de dieren, het is raar als dat niet zo was.
Waarborg van veiligheid van het gekweekte vlees lijkt mij belangrijk maar mis ik in de vragen.
wereldvoedselprobleem heeft met economie te maken, met macht, met delen, met elkaar gunnen.....
Wij als gezin proberen al vaker scharrelvlees te eten, omdat dit ook al diervriendelijker is. Ik persoonlijk vind het idee kweekvlees erg onprettig, ik zou het met m`n eigen ogen eerst moeten zien. Het lijkt me erg ongezond, net of je een gezwel opeet. Want er word vlees uit een paar celletjes gecreërd? Ik vind het echt een bizar idee.
Zeer goede vragenlijst, over een onderwerp van relevant niveau!
Zoals het in de enquête voorgespiegeld wordt lijkt het mij wel zeer interessant. Net zoals bij alles wat totaal nieuw is, moet ik eerst wel meer te weten komen over het hoe, wat, waar en voor/nadelen voor ik er mee zou beginnen. Bij veel punten heb ik neutraal ingevuld, simpelweg daar ik er zo goed als niets van weet en dat besef. Kans is groot dat ik punten anders ingevuld had als ik meer wist. Als e.e.a. goed blijkt te zijn zie ik echter geen problemen het te proberen en als het bevalt, vaker te eten. M'n financiën laten echter weinig toe, hopelijk vallen de kosten dus mee. Hoe je het zou moeten noemen, het lijkt me dat A. de vlag de lading moet dekken, maar men B. ook niet al te snel "Erlenmeyer " of "kweekje" denkt. De vleesfabriek als fabrikantsnaam lijkt me niet gek, maar een pakkende, terechte en appetijtelijke naam voor het product ? Ik vermoed... dat er op straat en in de media trouwens wel de nodige discussies zullen losbarsten als e.e.a wat bekender wordt.
zou een mooie oplossing zijn voor het toekomstige voedseltekort. BEn benieuwd hoe het er uit ziet en vooral hoe het smaakt.

## Bijlage 15

achtergrondgegevens

Geslacht	absoluut	relatief	CBS*
man	640	49%	49%
vrouw	656	51%	51%
<b>totaal</b>	<b>1296</b>	<b>100%</b>	<b>100%</b>

\*De gegevens van het CBS hebben betrekking op de Nederlandse bevolking van 18 jaar en ouder.

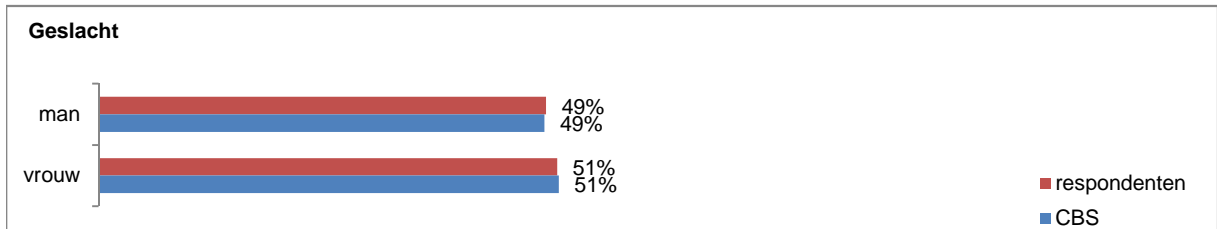

Leeftijd	absoluut	relatief	CBS*
18 t/m 19 jaar	31	2%	3%
20 t/m 24 jaar	91	7%	8%
25 t/m 29 jaar	101	8%	8%
30 t/m 34 jaar	90	7%	8%
35 t/m 39 jaar	107	8%	9%
40 t/m 44 jaar	127	10%	10%
45 t/m 49 jaar	134	10%	10%
50 t/m 54 jaar	128	10%	9%
55 t/m 59 jaar	121	9%	8%
60 t/m 64 jaar	127	10%	8%
65 jaar en ouder	239	18%	19%
<b>totaal</b>	<b>1296</b>	<b>100%</b>	<b>100%</b>

\*De gegevens van het CBS hebben betrekking op de Nederlandse bevolking van 18 jaar en ouder.

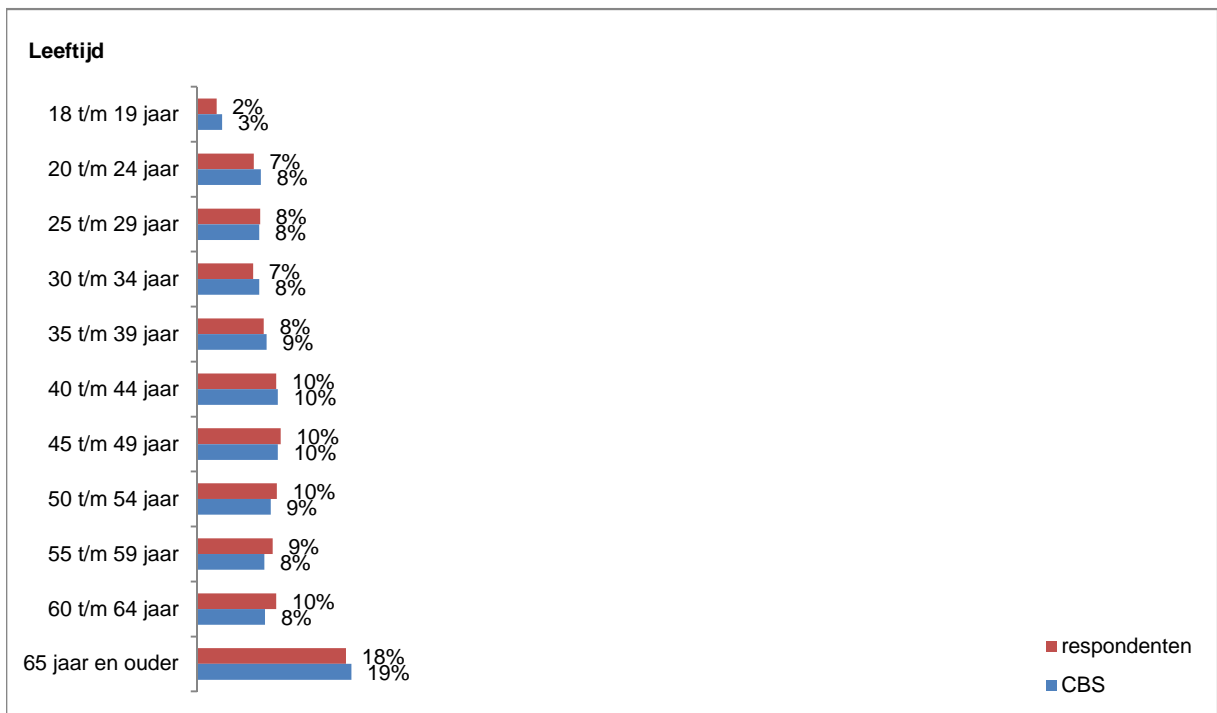



Opleidingsniveau	absoluut	relatief	CBS*
laag	407	31%	34%
middel	550	42%	43%
hoog	339	26%	24%
<b>totaal</b>	<b>1296</b>	<b>100%</b>	<b>100%</b>

\*De gegevens van het CBS hebben betrekking op de Nederlandse bevolking van 18 jaar en ouder.

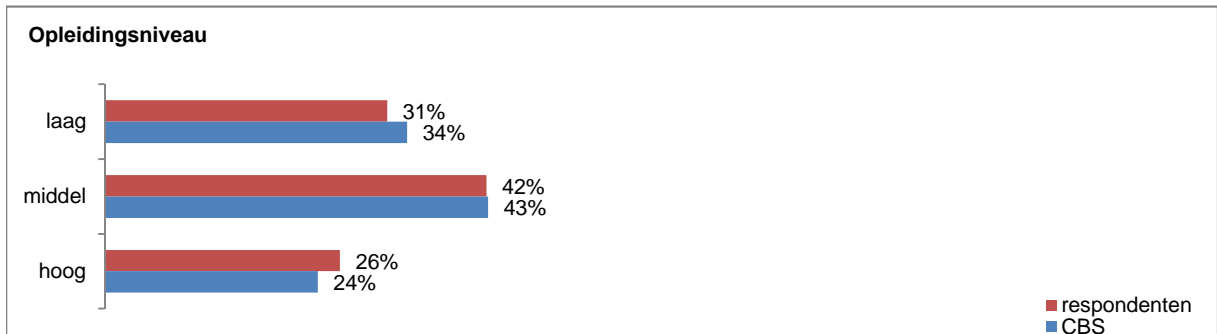

Provincie	absoluut	relatief	CBS*
Drenthe	34	3%	3%
Flevoland	37	3%	2%
Friesland	46	4%	4%
Gelderland	155	12%	12%
Groningen	45	3%	4%
Limburg	92	7%	7%
Noord-Brabant	181	14%	15%
Noord-Holland	201	16%	16%
Overijssel	85	7%	7%
Utrecht	93	7%	7%
Zeeland	46	4%	2%
Zuid-Holland	281	22%	21%
<b>totaal</b>	<b>1296</b>	<b>100%</b>	<b>100%</b>

\*De gegevens van het CBS hebben betrekking op de Nederlandse bevolking van 18 jaar en ouder.

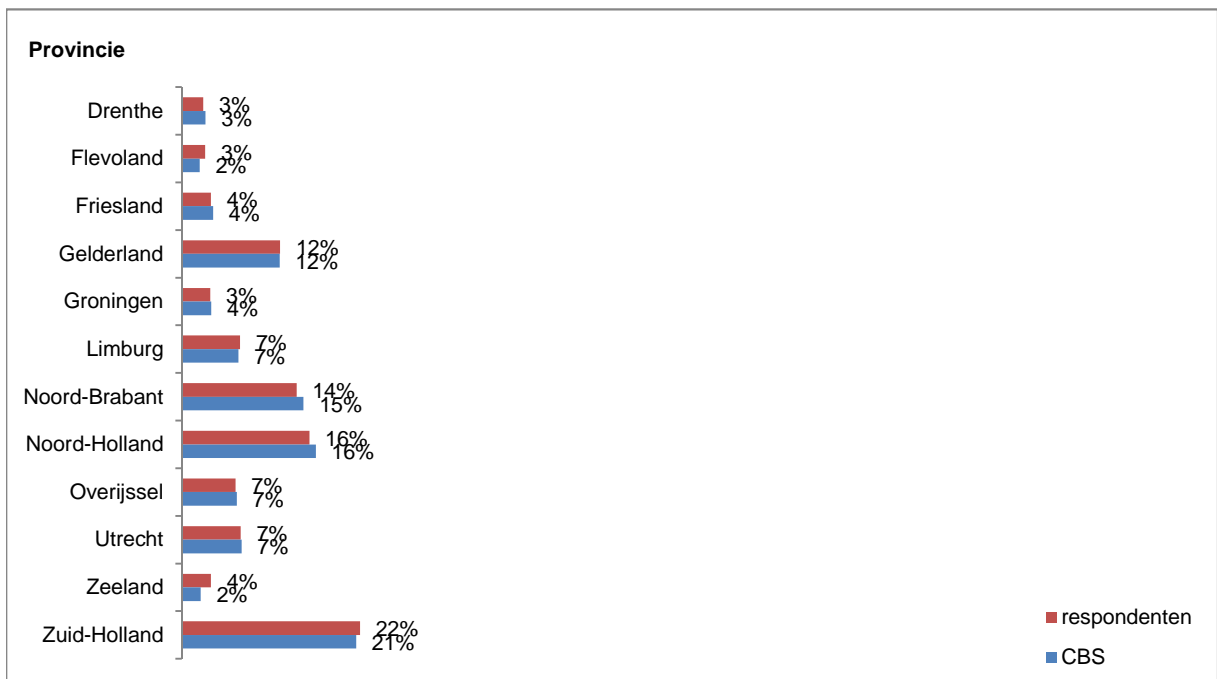

### Over Flycatcher

Onderzoeksbureau Flycatcher is in 2000 ontstaan als spin-off van de Universiteit Maastricht. Het was het eerste bureau in Nederland dat zich volledig toelegde op online onderzoek. Inmiddels is Flycatcher uitgegroeid tot een middelgroot onderzoeksbureau met unieke combinatie van academisch geschoolde onderzoekers en IT-specialisten. Flycatcher is lid van de Marktonderzoekassociatie (MOA) in Nederland en van Esomar, de Europese overkoepelende organisatie van marktonderzoekbureaus.

Flycatcher is in het bezit van een kwaliteitskeurmerk voor markt-, opinie- en maatschappelijk onderzoek (ISO 20252) en een kwaliteitskeurmerk voor Access panels (ISO 26362). Dit onderzoek is uitgevoerd conform de richtlijnen van deze keurmerken, onder andere op het gebied van:

- vertrouwelijkheid van onderzoek;
- competenties en opleiding van de medewerkers;
- projectplanning;
- (het pretesten van) vragenlijsten;
- steekproeftrekking;
- dataverzameling en -verwerking;
- rapporteren van onderzoeksresultaten;
- beveiliging van gegevens.

Flycatcher is tevens lid van de Research Keurmerk Groep, in het bezit van het Keurmerk Burgeronderzoeken Waarstaatjegemeente.nl (uitgegeven door KING, Kwaliteitsinstituut Nederlandse Gemeenten), INK Kennispartner en gecertificeerd volgens de milieunorm ISO14001.

Meer informatie: [www.flycatcher.eu](http://www.flycatcher.eu)



**FLYCATCHER**  
Internet Research

Postbus 380  
6200 AJ Maastricht

tel. 043 326 29 92

info@flycatcher.nl  
www.flycatcher.eu



volg ons op twitter:  
@FlycatcherLive